

Reservado el derecho a modificar el contenido de la entrega.

Änderungen des Lieferumfanges vorbehalten.

Equipment supplied is subject to alteration.

Sous réserve de modification du volume de livraison.

Si riserva il diritto di apportare modifiche all'oggetto della consegna.

Wijzigingen omtrent tijdstip van levering voorbehouden.

Změny v rozsahu dodávky vyhrazeny.

Ändringar av leverans omfattningen förbehålls.

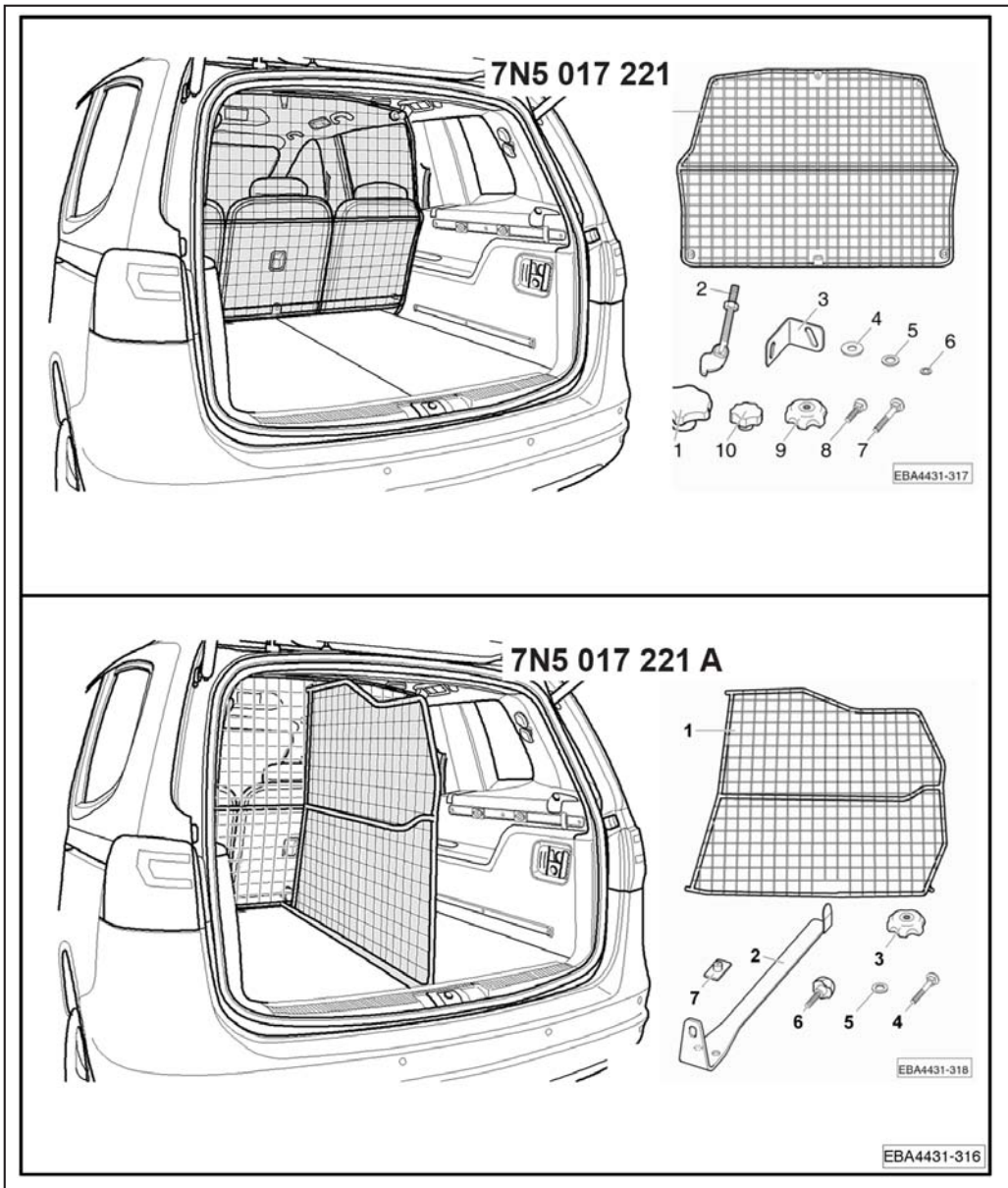

E

1	Aspectos generales	1
1.1	Información general relativa a estas instrucciones de montaje.....	1
2	Conjuntos de suministro	2
2.1	Volumen de suministro, rejilla de separación 7N5 017 221.....	3
2.2	Volumen de suministro, separador de espacios 7N5 017 221 A.....	3
3	Montaje de la rejilla de separación 7N5 017 221	4
4	Montaje del separador de espacios 7N5 017 221 A	6

D

1	Allgemeines	9
1.1	Allgemeine Informationen zu dieser Einbauanleitung.....	9
2	Lieferumfänge	10
2.1	Lieferumfang, Trenngitter 7N5 017 221.....	11
2.2	Lieferumfang, Raumteiler 7N5 017 221 A.....	11
3	Trenngitter 7N5 017 221 einbauen	12
4	Raumteiler 7N5 017 221 A einbauen	14

GB

1	General	17
1.1	General information on this fitting instruction.....	17
2	Scopes of supply	18
2.1	Scope of supply, partition grille 7N5 017 221.....	19
2.2	Scope of supply, divider 7N5 017 221 A.....	19
3	Installation of partition grille 7N5 017 221	20
4	Installation of divider 7N5 017 221 A	22

F

1	Généralités	25
1.1	Informations générales relatives à cette notice de montage.....	25
2	Etendues de livraison	26
2.1	Etendue de livraison, Filet de séparation 7N5 017 221.....	27
2.2	Etendue de livraison, Séparateur 7N5 017 221 A.....	27
3	Montage du filet de séparation 7N5 017 221	28
4	Montage du séparateur 7N5 017 221 A	30

I

1	In generale.....	33
1.1	Informazioni generali relative alle presenti istruzioni di montaggio.....	33
2	Volume di fornitura.....	34
2.1	Volume di fornitura, griglia di separazione 7N5 017 221.....	35
2.2	Volume di fornitura, elemento divisore 7N5 017 221 A.....	35
3	Montaggio della griglia di separazione 7N5 017 221.....	36
4	Montaggio dell'elemento divisore 7N5 017 221 A.....	38

NL

1	Algemeen.....	41
1.1	Algemene informatie over deze montagehandleiding.....	41
2	Omvang van de levering.....	42
2.1	Leveringsomvang, roosterafscheiding 7N5 017 221.....	43
2.2	Leveringsomvang, ruimteverdeler 7N5 017 221 A.....	43
3	Roosterafscheiding 7N5 017 221 inbouwen.....	44
4	Ruimteverdeler 7N5 017 221 A inbouwen.....	46

CZ

1	Obecné.....	49
1.1	Obecné informace k tomuto návodu k montáži.....	49
2	Rozsah dodávky.....	50
2.1	Rozsah dodávky, dělicí mřížka 7N5 017 221.....	51
2.2	Rozsah dodávky, dělicí stěna 7N5 017 221 A.....	51
3	Montáž dělicí mřížky 7N5 017 221.....	52
4	Montáž dělicí stěny 7N5 017 221 A.....	54

S

1	Allmänt.....	57
1.1	Allmän information för denna monteringsanvisning.....	57
2	Leveransomfattningar.....	58
2.1	Leveransomfattning, lastskyddsnet 7N5 017 221.....	59
2.2	Leveransomfattning, bagagerumsdelare 7N5 017 221 A.....	59
3	Montera lastskyddsnet 7N5 017 221.....	60
4	Montera bagagerumsdelare 7N5 017 221 A.....	62

1 Aspectos generales

1.1 Información general relativa a estas instrucciones de montaje



Nota

Le recomendamos dejar este montaje en manos de un taller especializado.

Este cuaderno contiene información y advertencias importantes acerca del vehículo. En el libro de a bordo aparecen otras indicaciones importantes de las que el conductor debe estar informado por su propia seguridad y la de los pasajeros acompañantes.

SEAT Accesorios trabaja constantemente en el desarrollo y perfeccionamiento de todos sus productos. Por tanto, le rogamos comprenda que pueden producirse modificaciones en lo que a diseño, equipamiento y tecnología se refiere. Los datos relativos al conjunto de suministro, aspecto y funciones de los productos corresponden al estado de información disponible en el momento de redacción de esta información. Por esta razón, no se puede exigir ningún tipo de responsabilidad derivada de los datos, ilustraciones y descripciones de este manual.



¡ATENCIÓN!

Los textos que incluyen este símbolo indican riesgo de lesiones o accidente.



¡Cuidado!

Los textos que incluyen este símbolo contienen indicaciones para evitar posibles daños en su vehículo.



Nota

Los textos precedidos por este símbolo contienen información adicional.

2 Conjuntos de suministro



Nota

- ◆ La reja separación 7N5 017 221 necesita el kit opcional Paquete de carga (código PCP), que viene instalado de serie en el vehículo.
- ◆ El separador de espacios 7N5 017 221 A es un kit suplementario de la rejilla de separación 7N5 017 221.

Volumen de suministro, rejilla de separación 7N5 017 221

⇒ [página 3](#).

Volumen de suministro, separador de espacios 7N5 017 221 A

⇒ [página 3](#).

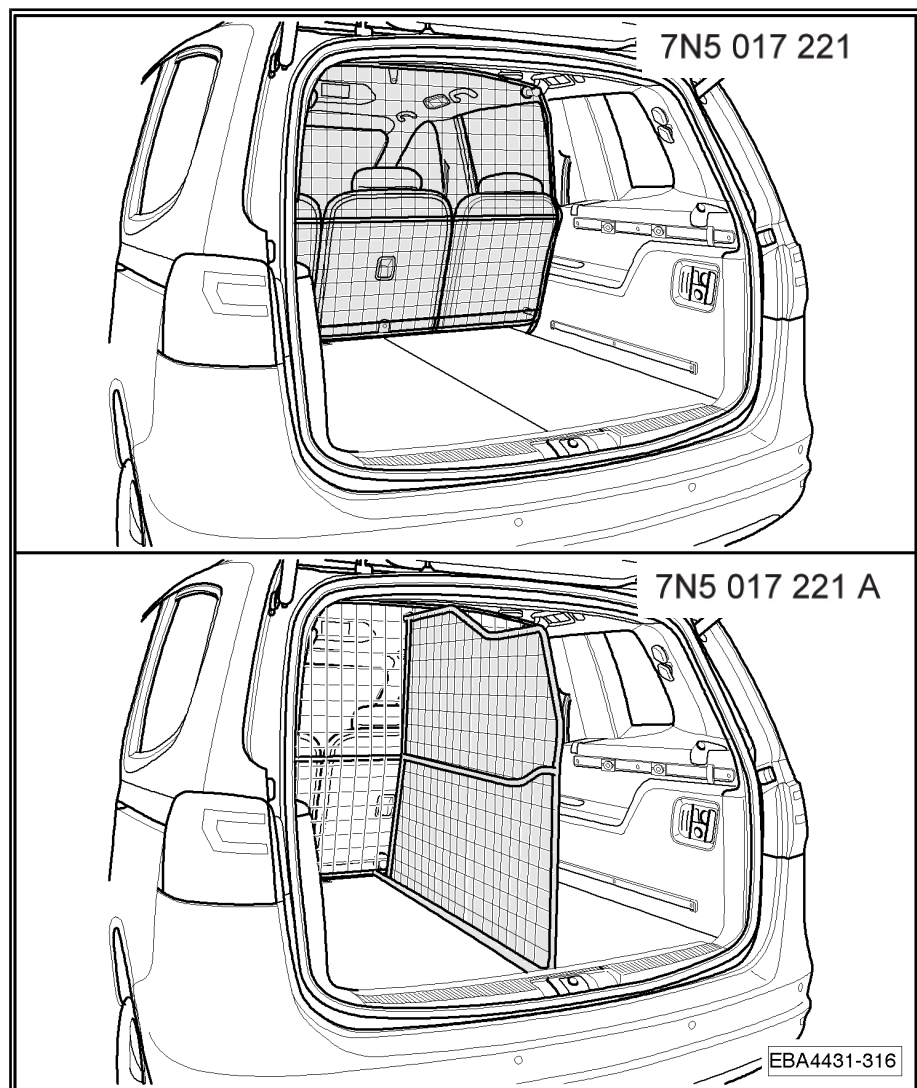

Montaje de la rejilla de separación 7N5 017 221 ⇒ [página 4](#) .

Montaje del separador de espacios 7N5 017 221 A
⇒ [página 6](#) .

2.1 Volumen de suministro, rejilla de separación 7N5 017 221

Lista de piezas		
Pos.	Denominación	Unidades
1	Rejilla de separación	1
2	Gancho roscado M12	2
3	Escuadra de soporte	2
4	Arandela, goma	2
5	Arandela, M12	4
6	Arandela, M8	4
7	Tirafondo, largo	2
8	Tirafondo, corto	2
9	Tuerca con pomo grande, M8	2
10	Tuerca con pomo pequeña, M8	2
11	Tuerca de pomo, M12	2
	Instrucciones de montaje	1

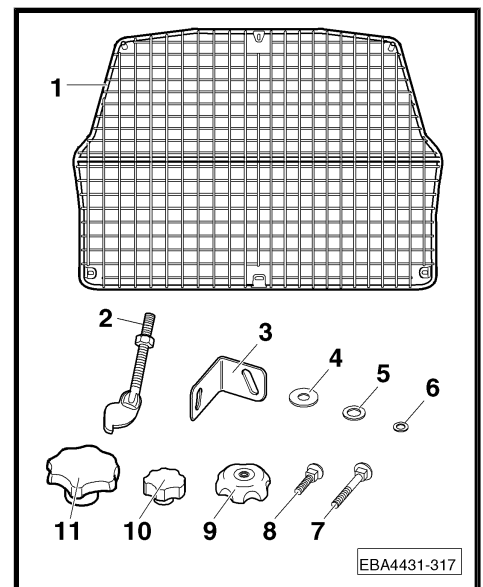

2.2 Volumen de suministro, separador de espacios 7N5 017 221 A

Lista de piezas		
Pos.	Denominación	Unidades
1	Separador de espacios	1
2	Soporte de suelo	1
3	Tuerca de pomo	1
4	Tirafondo, largo	1
5	Arandela	3
6	Tornillo de pomo	2
7	Revestimiento de goma	2
	Instrucciones de montaje	1

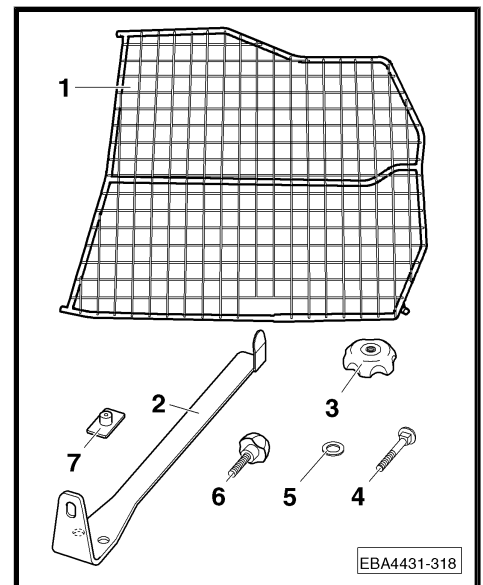

3 Montaje de la rejilla de separación 7N5 017 221

Nota

Le recomendamos realizar el montaje con ayuda de una segunda persona.

- Enroscar el ángulo de sujeción -3- con tirafondo -7-, arandela -6- y tornillo de pomo -9- a la rejilla de separación sin apretar.
- Enroscar el tirafondo -8- con arandela de goma, -4-, arandela -6- y tornillo de pomo -9- en el ángulo de sujeción -3- sin apretar.

Nota

- ◆ *La -flecha- indica la dirección de marcha, ¡respétela!*
- ◆ *La rejilla de separación se completa de forma análoga por el lado derecho.*
- Retire la bandeja del maletero.
- Abata el respaldo del asiento trasero hacia delante.
- Pase la rejilla de separación por la puerta deslizante abierta, en posición de montaje.
- Enganche la rejilla de separación con la cabeza del tirafondo -8- a ambos lados del vehículo, en la argolla de la pared una -flecha-.

Nota

- ◆ *La arandela de goma -4- debe quedar apoyada sobre el ángulo de sujeción.*
- ◆ *¡No apriete todavía las tuercas de pomo -9-.*
- ◆ *Las argollas de fijación forman parte del kit Paquete de carga (código PCP).*

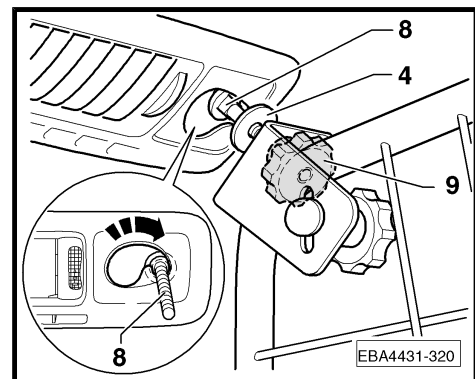
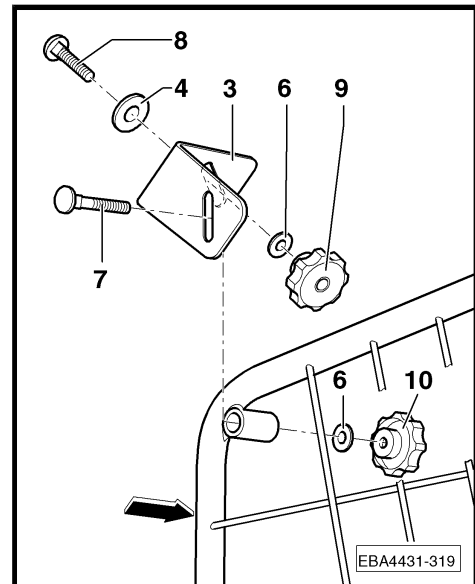

- Levante las argollas de amarre -A-.
- Enganche el gancho roscado -2- en la argolla de amarre de la forma representada.
- Cale la arandela -5- en el gancho roscado.
- Coloque la rejilla de separación -1- en el gancho roscado.
- Enrosque la tuerca de pomo -11- con la arandela -5- sobre el gancho roscado.
- Fije la rejilla de separación en la argolla de sujeción derecha con el gancho roscado -2-.

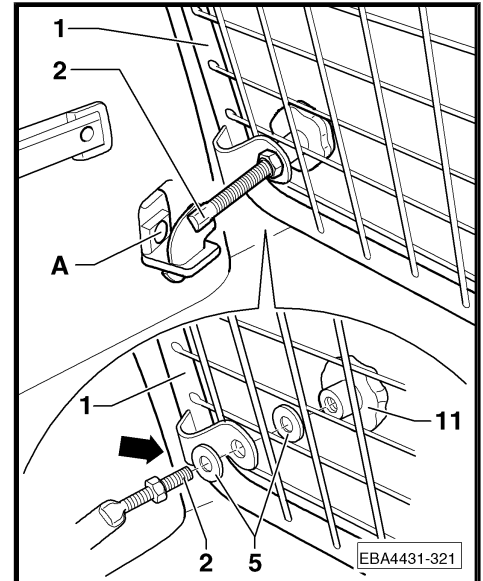

- Alinee la rejilla de separación y atornille todos los puntos de fijación -flechas-.
- Vuelva los respaldos de los asientos a su posición inicial.



Nota

Asegúrese de que los respaldos de los asientos traseros encastran correctamente y que los reposacabezas no tocan contra la rejilla de separación. En caso necesario, reajuste la rejilla de separación por las barras roscadas de las fijaciones inferiores.

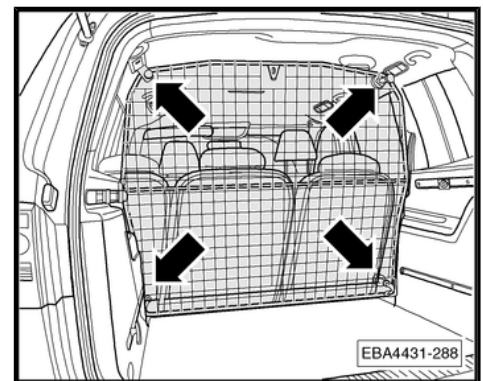

- Monte la bandeja del maletero.



Nota

- ◆ *Después de circular un breve tiempo compruebe todas las uniones atornilladas y, en caso necesario, reapriete.*
- ◆ *Compruebe las uniones atornilladas de nuevo a intervalos de tiempo regulares.*



¡ATENCIÓN!

- ◆ *¡Está prohibido transportar personas detrás de la rejilla de separación!*
- ◆ *Los reposacabezas deben ir siempre ajustados a la altura correspondiente de la cabeza de los pasajeros.*
- ◆ *¡Las cargas muy pesadas deben asegurarse adicionalmente con cinchas!*

4 Montaje del separador de espacios 7N5 017 221 A

Nota

- ◆ *El separador de espacios 7N5 017 221 A es un kit suplementario de la rejilla de separación 7N5 017 221.*
- ◆ *El separador de espacios no es compatible con la bandeja de maletero ni el sistema de gestión de carga.*

Nota

Le recomendamos realizar el montaje con ayuda de una segunda persona.

- Retire la bandeja del maletero y el Sistema de gestión de carga.
- Encaje los revestimientos de goma -7- en los orificios de el soporte del suelo -2-.

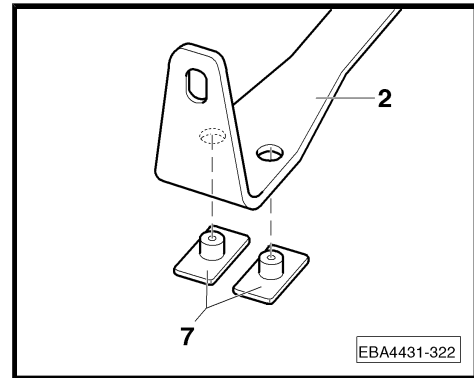

- Coloque el separador de espacios -1- en la posición de montaje.
- Atornille el separador de espacios arriba y abajo a la rejilla de separación con los tornillos de pomo -6- y las arandelas -5-.

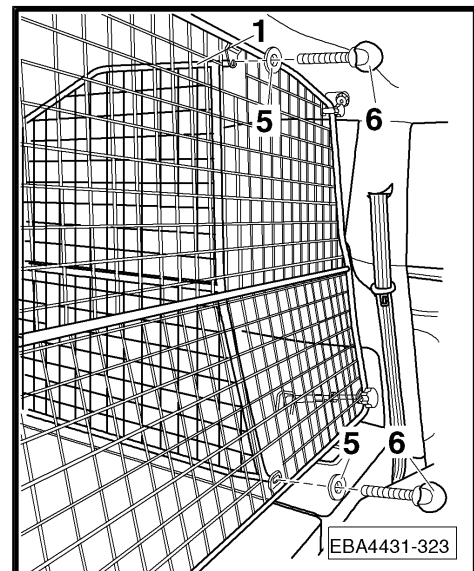

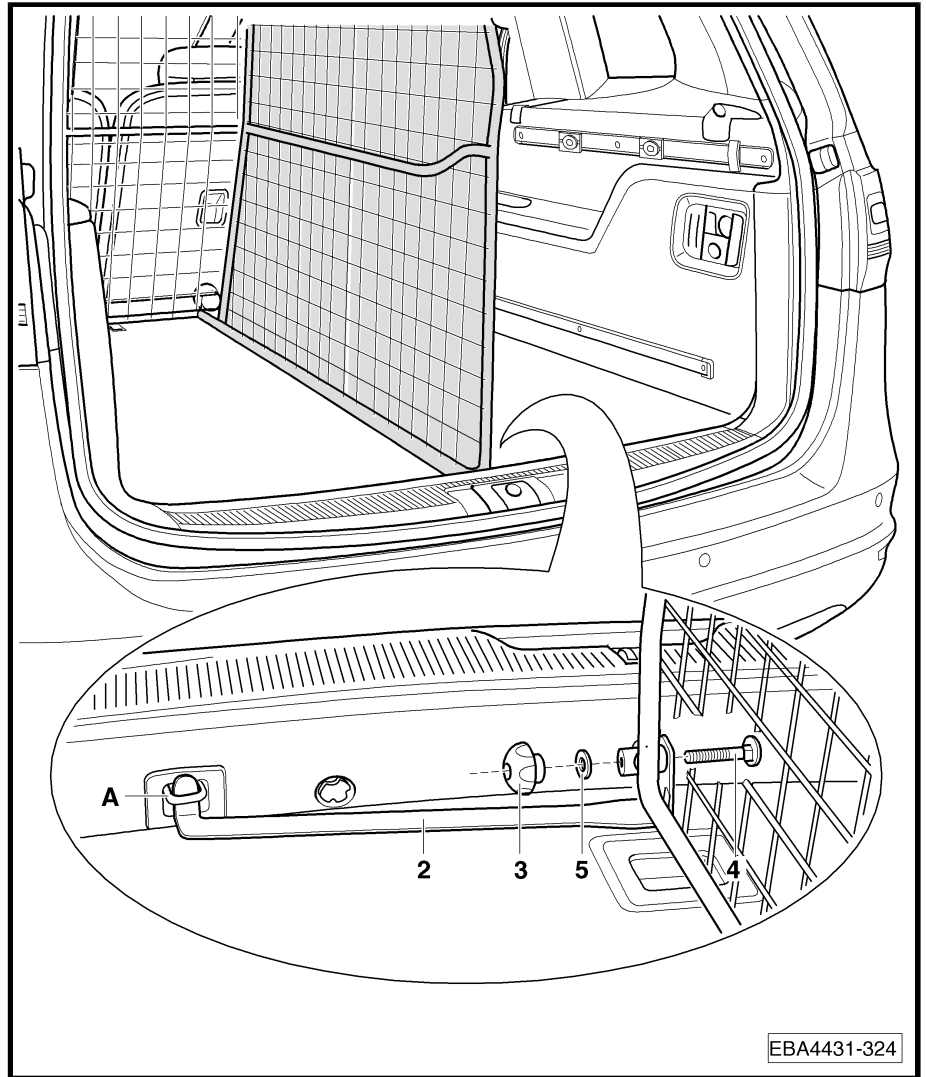

- Enganche el soporte de suelo -2- en la argolla de amarre -A-.
- Atornille el separador de espacios con el tirafondo -4-, la arandela -5- y la tuerca de pomo -3- en el soporte de suelo -2-.

i Nota

Asegúrese de que el soporte de suelo -2- se apoya sobre el revestimiento del suelo con una ligera presión. En caso necesario, reajuste la rejilla de separación por las barras roscadas de las fijaciones inferiores.

i Nota

- ◆ *Después de circular un breve tiempo compruebe todas las uniones atornilladas y, en caso necesario, reapriete.*
- ◆ *Compruebe las uniones atornilladas de nuevo a intervalos de tiempo regulares.*



¡ATENCIÓN!

- ◆ *¡Está prohibido transportar personas detrás de la rejilla de separación!*
- ◆ *Los reposacabezas deben ir siempre ajustados a la altura correspondiente de la cabeza de los pasajeros.*
- ◆ *¡Las cargas muy pesadas deben asegurarse adicionalmente con cinchas!*

1 Allgemeines

1.1 Allgemeine Informationen zu dieser Einbauanleitung



Hinweis

Wir empfehlen Ihnen, den Einbau von einem Fachbetrieb durchführen zu lassen.

Dieses Heft enthält wichtige Informationen und Warnungen zum Umgang mit dem Fahrzeug. Weitere Informationen, die Sie zur eigenen Sicherheit und zur Sicherheit Ihrer Mitfahrer wissen sollten, befinden sich in Ihrem Bordbuch.

SEAT Zubehör arbeitet ständig an der Weiterentwicklung aller Produkte. Bitte haben Sie Verständnis dafür, dass deshalb jederzeit Änderungen des Lieferumfangs in Form, Ausstattung und Technik möglich sind. Die Angaben über Lieferumfang, Aussehen und Funktionen der Produkte entsprechen dem Informationsstand zum Zeitpunkt des Redaktionsschlusses. Aus den Angaben, Abbildungen und Beschreibungen dieser Anleitung können keine Ansprüche hergeleitet werden.



ACHTUNG!

Texte mit diesem Symbol weisen auf Unfall- und Verletzungsgefahren hin.



Vorsicht!

Texte mit diesem Symbol enthalten Hinweise, wie Sie mögliche Schäden an Ihrem Fahrzeug verhindern können.



Hinweis

Texte mit diesem Symbol enthalten zusätzliche Informationen.

2 Lieferumfänge



Hinweis

- ◆ Die Netztrennwand 7N5 017 221 kann nur mit dem optionalen Gepäckraum-Paket (PCP-Code) angewandt werden, das bei diesem Fahrzeug serienmäßig verbaut ist.
- ◆ Der Raumteiler 7N5 017 221 A ist ein Ergänzungssatz für das Trenngitter 7N5 017 221.

Lieferumfang, Trenngitter 7N5 017 221 ⇒ [Seite 11](#).

Lieferumfang, Raumteiler 7N5 017 221 A ⇒ [Seite 11](#).

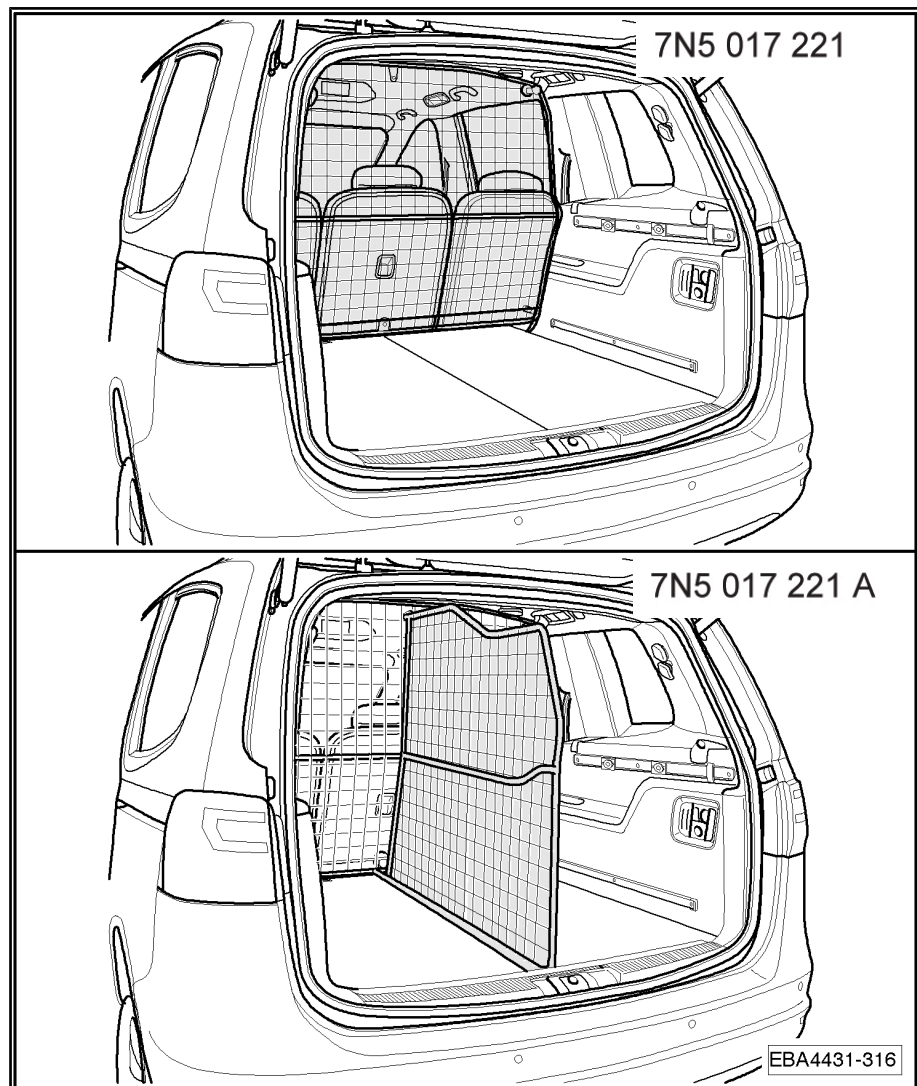

Trenngitter 7N5 017 221 einbauen ⇒ [Seite 13](#).

Raumteiler 7N5 017 221 A einbauen ⇒ [Seite 15](#).

2.1 Lieferumfang, Trenngitter 7N5 017 221

Stückliste		
Pos.	Bezeichnung	Stück
1	Trenngitter	1
2	Gewindehaken M12	2
3	Haltewinkel	2
4	Unterlegscheibe, Gummi	2
5	Unterlegscheibe, M12	4
6	Unterlegscheibe, M8	4
7	Schlossschraube, lang	2
8	Schlossschraube, kurz	2
9	Sterngriffmutter groß, M8	2
10	Sterngriffmutter klein, M8	2
11	Sterngriffmutter, M12	2
	Montageanleitung	1

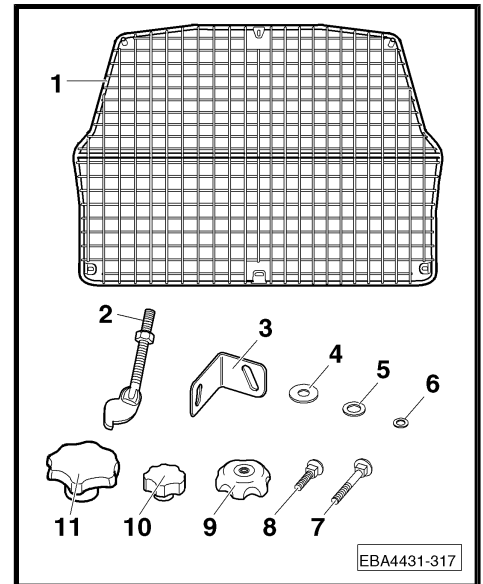

2.2 Lieferumfang, Raumteiler 7N5 017 221 A

Stückliste		
Pos.	Bezeichnung	Stück
1	Raumteiler	1
2	Bodenstrebe	1
3	Sterngriffmutter	1
4	Schlossschraube, lang	1
5	Unterlegscheibe	3
6	Sterngriffschraube	2
7	Gummiauflage	2
	Montageanleitung	1

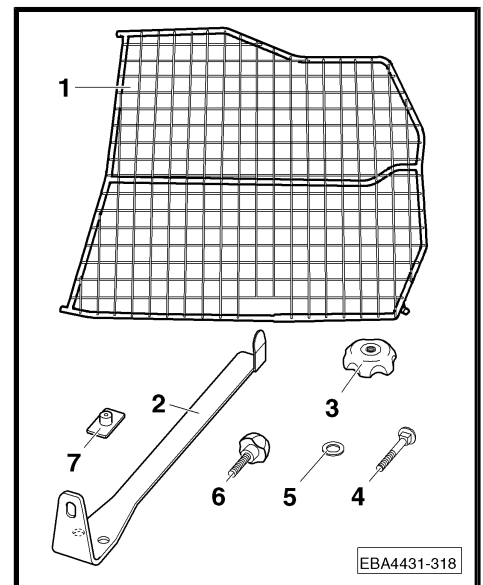

3 Trenngitter 7N5 017 221 einbauen



Hinweis

Wir empfehlen Ihnen, den Einbau mit Hilfe einer zweiten Person durchzuführen.

- Haltewinkel -3- mit der Schlossschraube -7-, Unterlegscheibe -6- und der Sterngriffmutter -10- am Trenngitter lose anschrauben.
- Schlossschraube -8- mit der Unterlegscheibe Gummi -4-, Unterlegscheibe -6- und der Sterngriffmutter -9- am Haltewinkel -3- lose anschrauben.



Hinweis

- ◆ Der -Pfeil- zeigt die Fahrtrichtung an, bitte beachten!
- ◆ Das Komplettieren des Trenngitters erfolgt auf der rechten Seite sinngemäß.
- Nehmen Sie die Gepäckraumabdeckung heraus.
- Klappen Sie die Rücksitzlehnen nach vorn.
- Bringen Sie das Trenngitter, durch die geöffnete Schiebetür, in Einbauposition.
- Hängen Sie das Trenngitter mit dem Kopf der Schlossschraube -8-, auf beiden Fahrzeugseiten, in die Netztrennwandöse ein -Pfeil-.



Hinweis

- ◆ Die Unterlegscheibe, Gummi, -4- muss dabei am Haltewinkel anliegen.
- ◆ Drehen Sie die Sterngriffmutter -9- noch nicht fest.
- ◆ Die Verzurrösen sind Teil des Gepäckraum-Pakets (PCP-Code).

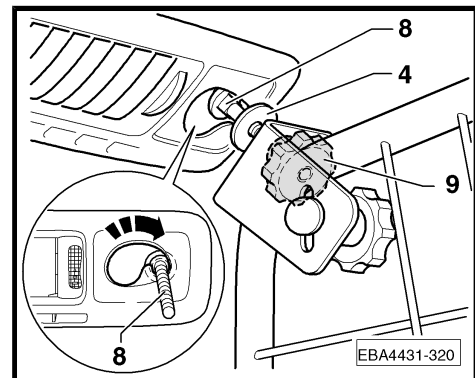
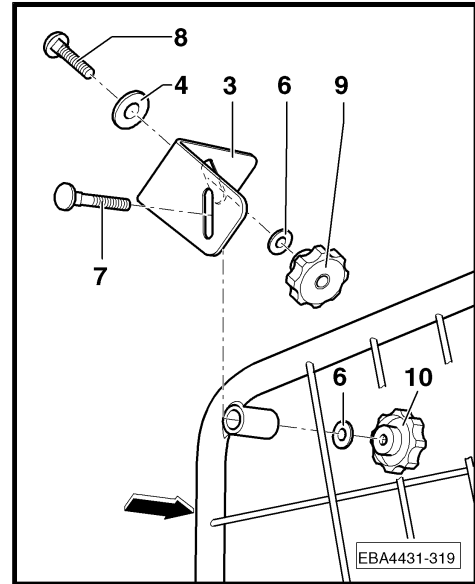

- Klappen Sie die Verzurröse -A- auf.
- Hängen Sie den Gewindehaken -2-, wie dargestellt, in die Verzurröse ein.
- Schieben Sie eine Unterlegscheibe -5- auf den Gewindehaken.
- Schieben Sie das Trenngitter -1- auf den Gewindehaken.
- Schrauben Sie die Sterngriffmutter -11- mit der Unterlegscheibe -5- auf den Gewindehaken.
- Befestigen Sie das Trenngitter an der rechten Verzurröse mit dem Gewindehaken -2- sinngemäß.

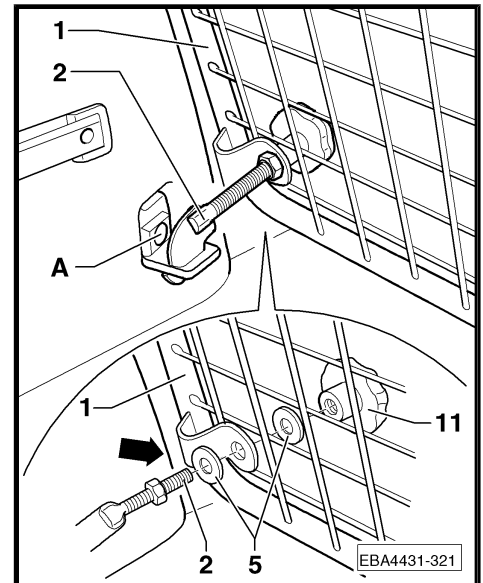

- Richten Sie das Trenngitter aus und schrauben Sie sämtliche Befestigungspunkte -Pfeile- fest.
- Klappen Sie die Rücksitzlehnen zurück.



Hinweis

Achten Sie darauf, dass die Rücksitzlehnen richtig einrasten und die Kopfstützen nicht am Trenngitter anliegen. Gegebenenfalls das Trenngitter an den Gewindestangen der unteren Befestigungen nachjustieren.

- Bauen Sie die Gepäckraumabdeckung ein.

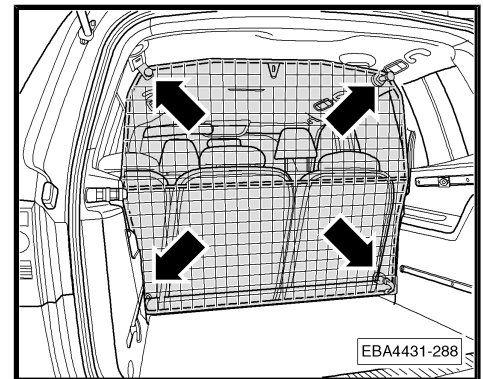

Hinweis

- ◆ *Kontrollieren Sie nach kurzer Fahrstrecke alle Verschraubungen und ziehen Sie sie ggf. nach.*
- ◆ *Kontrollieren Sie in angemessenen Abständen erneut die Verschraubungen.*



ACHTUNG!

- ◆ *Der Transport von Personen hinter dem Trenngitter ist verboten!*
- ◆ *Die Kopfstützen müssen immer auf die entsprechende Kopfhöhe der Passagiere eingestellt werden.*
- ◆ *Besonders schweres Ladegut zusätzlich mit Spanngurten sichern!*

4 Raumteiler 7N5 017 221 A einbauen



Hinweis

- ◆ *Der Raumteiler 7N5 017 221 A ist ein Ergänzungssatz für das Trenngitter 7N5 017 221.*
- ◆ *Die Raumtrennung ist weder mit der Gepäckraumablage noch mit dem Gepäckmanagement-System kompatibel.*



Hinweis

Wir empfehlen Ihnen, den Einbau mit Hilfe einer zweiten Person durchzuführen.

- Gepäckraumabdeckung und Gepäckmanagement-System ausbauen.
- Drücken Sie die Gummiauflagen -7- in die Bohrungen der Bodenstrebe -2-.

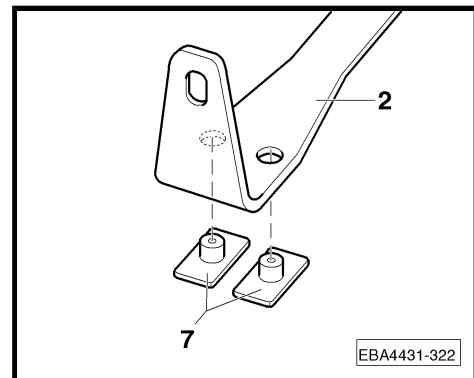

- Bringen Sie den Raumteiler -1- in Einbauposition.
- Schrauben Sie den Raumteiler, oben und unten, mit den Sterngriffschrauben -6- und Unterlegscheiben -5- am Trenngitter fest.

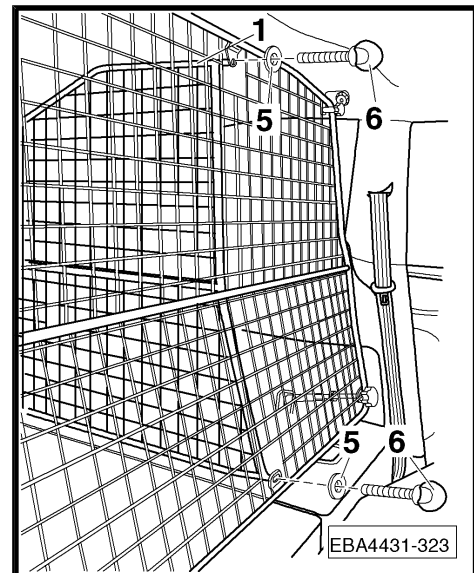

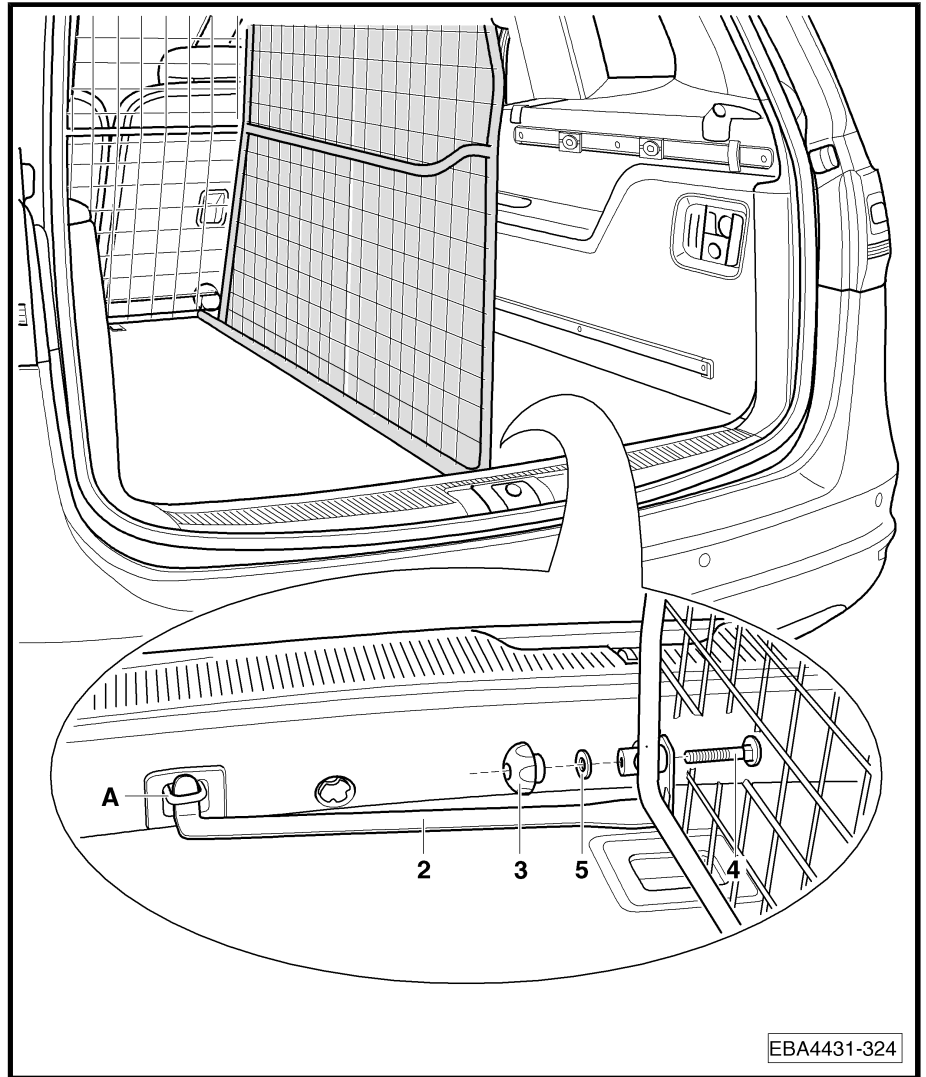

- Haken Sie die Bodenstrebe -2- in die Verzurröse -A- ein.
- Schrauben Sie den Raumteiler mit der Schlossschraube -4-, Unterlegscheibe -5- und der Sterngriffmutter -3- an der Bodenstrebe -2- fest.

i Hinweis

Achten Sie darauf, dass die Bodenstrebe -2- mit leichtem Druck auf dem Bodenbelag aufliegt. Gegebenenfalls das Trenngitter an den Gewindestangen der unteren Befestigungen nachjustieren.

i Hinweis

- ◆ Kontrollieren Sie nach kurzer Fahrstrecke alle Verschraubungen und ziehen Sie sie ggf. nach.
- ◆ Kontrollieren Sie in angemessenen Abständen erneut die Verschraubungen.



ACHTUNG!

- ◆ *Der Transport von Personen hinter dem Trenngitter ist verboten!*
- ◆ *Die Kopfstützen müssen immer auf die entsprechende Kopfhöhe der Passagiere eingestellt werden.*
- ◆ *Besonders schweres Ladegut zusätzlich mit Spanngurten sichern!*

1 General

1.1 General information on this fitting instruction



Note

We recommend that fitting be carried out by a specialist workshop.

This booklet contains important information and warnings regarding use your vehicle. Refer to your Service Wallet for further information concerning your safety and the safety of your passengers.

SEAT Accessories are continually working on the further development of all products. Please understand that we must therefore reserve the right to alter any part of the vehicle and its equipment or technical specifications at any time. The details concerning scope of delivery, design and function of the product refer to the information available at the time of publication. No legal commitment can be derived from the information, illustrations or descriptions in this manual.



CAUTION !

Text preceded by this symbol contains important information on safety and how to reduce the risk of personal injury or death.



Caution!

Text preceded by this symbol draws your attention to possible sources of damage to your vehicle.



Note

Text preceded by this symbol contains additional information.

2 Scopes of supply



Note

- ◆ The separation grille 7N5 017 221 requires the optional Cargo Pack (code PCP), which is installed as standard in the vehicle.
- ◆ The divider 7N5 017 221 A is a supplementary set for the partition grille 7N5 017 221.

Scope of supply, partition grille 7N5 017 221 ⇒ [page 19](#).

Scope of supply, divider 7N5 017 221 A ⇒ [page 19](#).

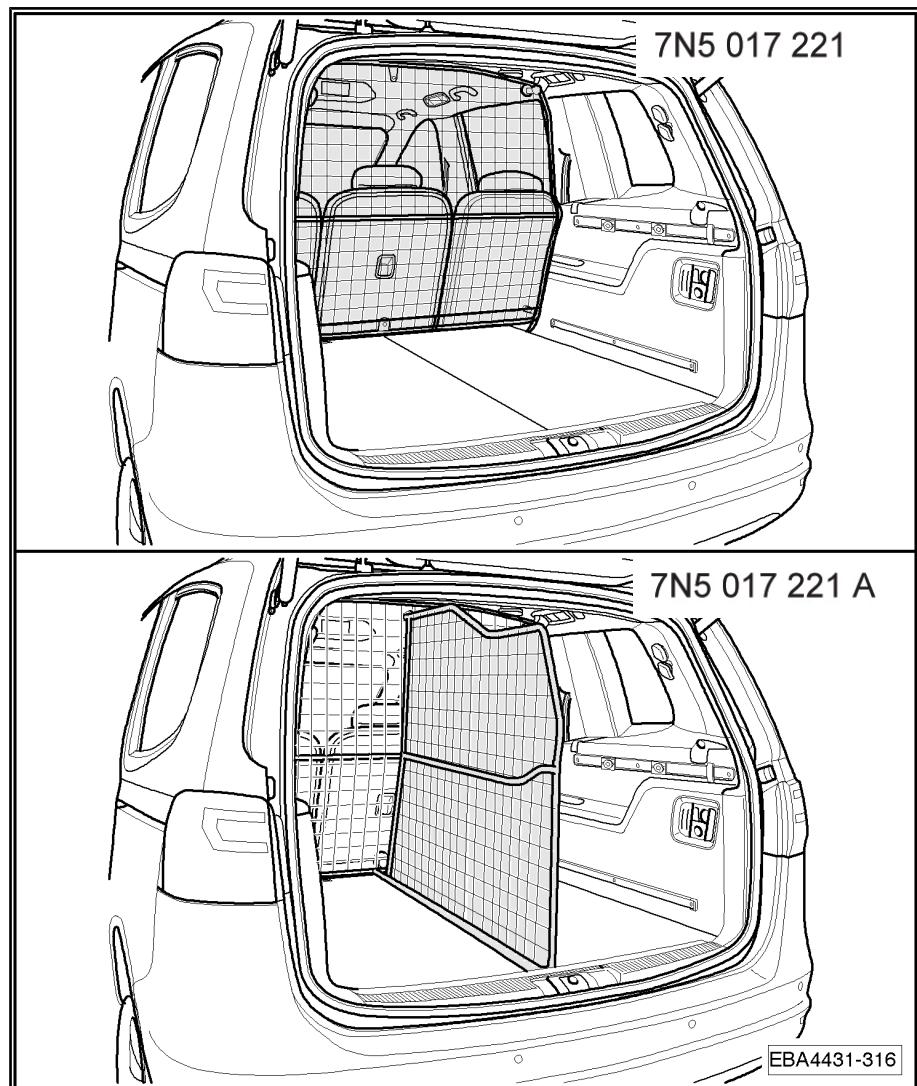

Installation of partition grille 7N5 017 221 ⇒ [page 20](#).

Installation of divider 7N5 017 221 A ⇒ [page 22](#).

2.1 Scope of supply, partition grille 7N5 017 221

Parts List		
Item	Designation	Quantity
1	Partition grille	1
2	Threaded hook M12	2
3	Retaining bracket	2
4	Rubber washer	2
5	M12 washer	4
6	M8 washer	4
7	Coach bolt, long	2
8	Coach bolt, short	2
9	M8 star head nut (big)	2
10	M8 star head nut (small)	2
11	M12 star head nut	2
	Fitting instruction	1

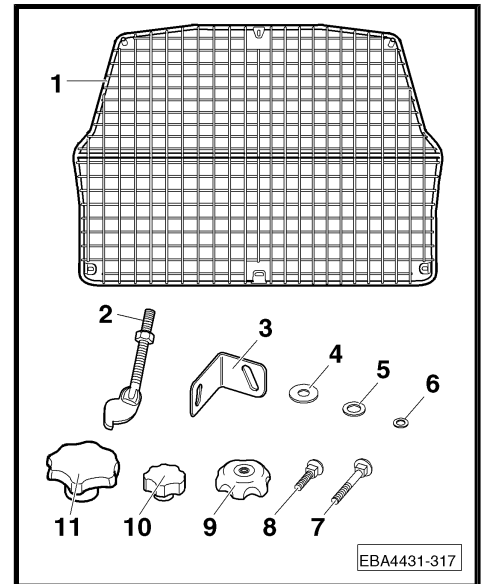

2.2 Scope of supply, divider 7N5 017 221 A

Parts List		
Item	Designation	Quantity
1	Divider	1
2	Floor strut	1
3	Star head nut	1
4	Coach bolt, long	1
5	Washer	3
6	Star head bolt	2
7	Rubber pad	2
	Fitting instruction	1

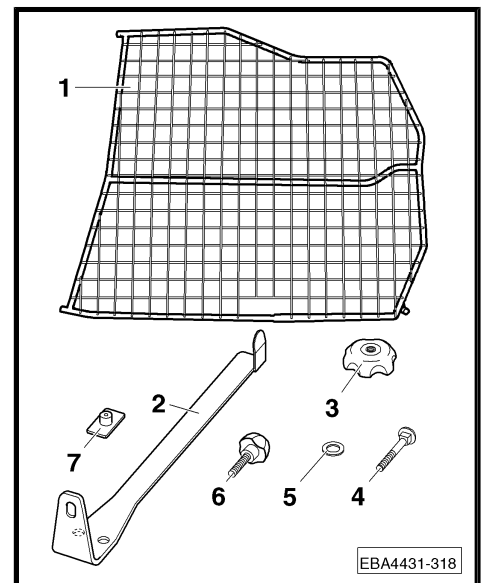

3 Installation of partition grille 7N5 017 221

Note

We recommend that the installation be carried out with the assistance of a second person.

- Loosely fix the retaining bracket -3- to the partition grille with the coach bolt -7-, washer -6- and star head nut -10-.
- Loosely fix the coach bolt -8- with rubber washer -4-, washer -6- and star head nut -9- to the retaining bracket -3-.

Note

- ◆ *The -arrow- indicates the direction of travel. Please observe!*
- ◆ *The assembly of the partition grille on the right side is performed in the same manner.*

- Remove the luggage compartment cover.
- Tilt the rear seat backrests to the front.
- Through the open sliding door, move the partition grille to its mounting position.
- On both sides of the vehicle, hook the heads of the coach bolts -8- on the partition grille into the net partition holders -arrow-.

Note

- ◆ *The rubber washer -4- has to rest against the retaining bracket.*
- ◆ *Do not tighten the star head nut -9- yet.*
- ◆ *The securing rings are part of the Cargo pack kit (code PCP).*

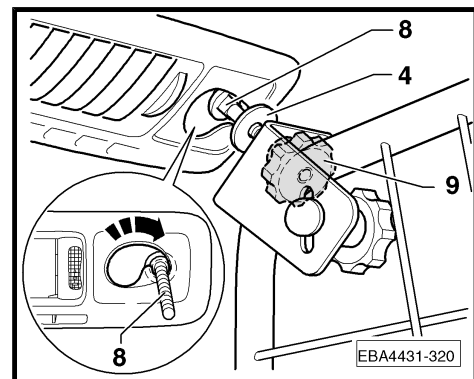
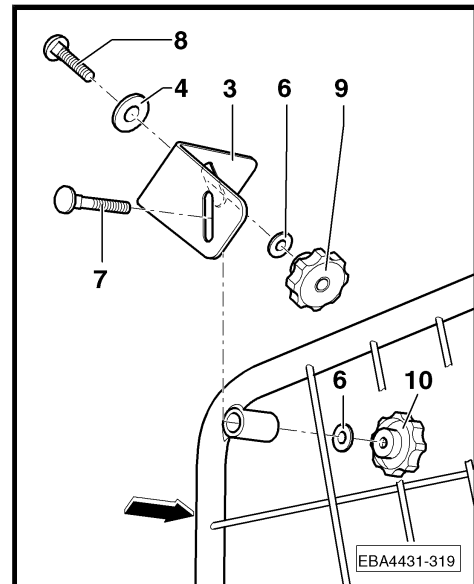

- Swing open the lashing eye -A-.
- Hook the threaded hook -2- into the lashing eye as depicted.
- Put a washer -5- onto the threaded hook.
- Push the partition grille -1- onto the threaded hook.
- Screw the star head nut -11- together with the washer -5- onto the threaded hook.
- Correspondingly fix the partition grille with the threaded hook -2- to the right lashing eye.

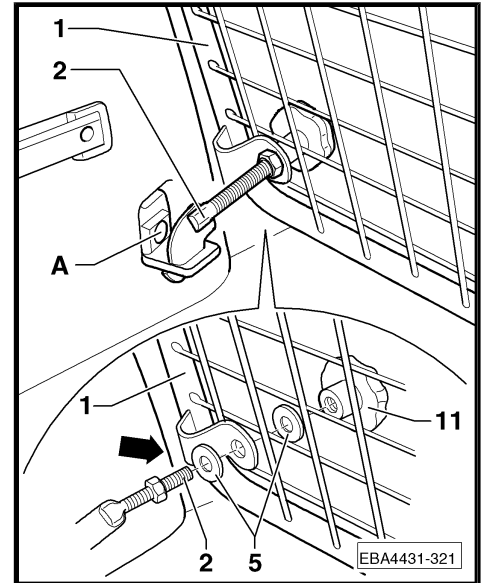

- Align the partition grille and tighten all mounting points -arrows-.
- Tilt back the rear seat backrests.

i Note

Make sure that the backrests click into place correctly and the headrests do not rest against the partition grille. If necessary, re-adjust the divider by means of the threaded rods on the bottom fasteners.

- Re-install the luggage compartment cover.

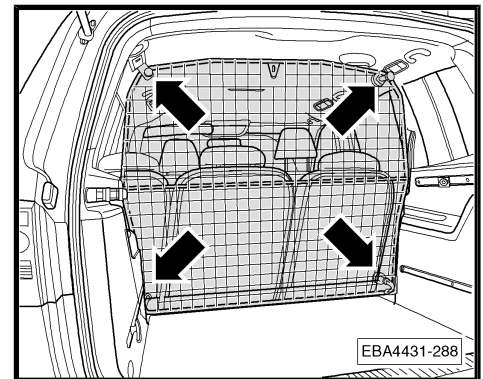

i Note

- ◆ *After a short trip, check all screwed connections and re-tighten, if necessary.*
- ◆ *Re-check all screwed connections at regular intervals.*



CAUTION !

- ◆ *Transportation of persons behind the partition grille is not permitted!*
- ◆ *The head restraints must always be set correctly according to the head height of the seat occupant.*
- ◆ *Heavy loads have to be secured with lashing straps!*

4 Installation of divider 7N5 017 221 A

i Note

- ◆ *The divider 7N5 017 221 A is a supplementary set for the partition grille 7N5 017 221.*
- ◆ *The space separator is not compatible with the rear shelf or the Boot management system.*

i Note

We recommend that the installation be carried out with the assistance of a second person.

- Remove the rear shelf and the Boot management system.
- Press the rubber pads -7- into the boreholes of the floor strut -2-.

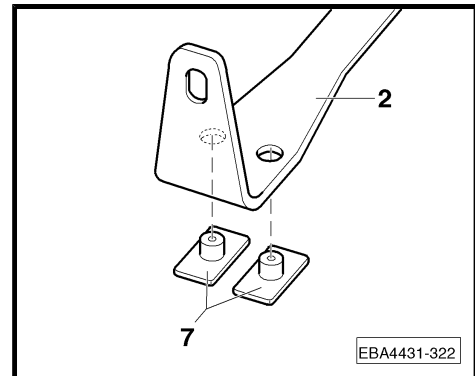

- Move the divider -1- to its mounting position.
- At the top and bottom, fasten the divider with the star head bolts -6- and washers -5- to the partition grille.

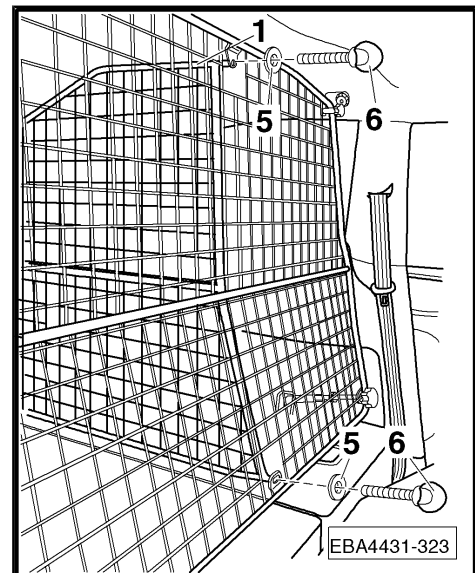

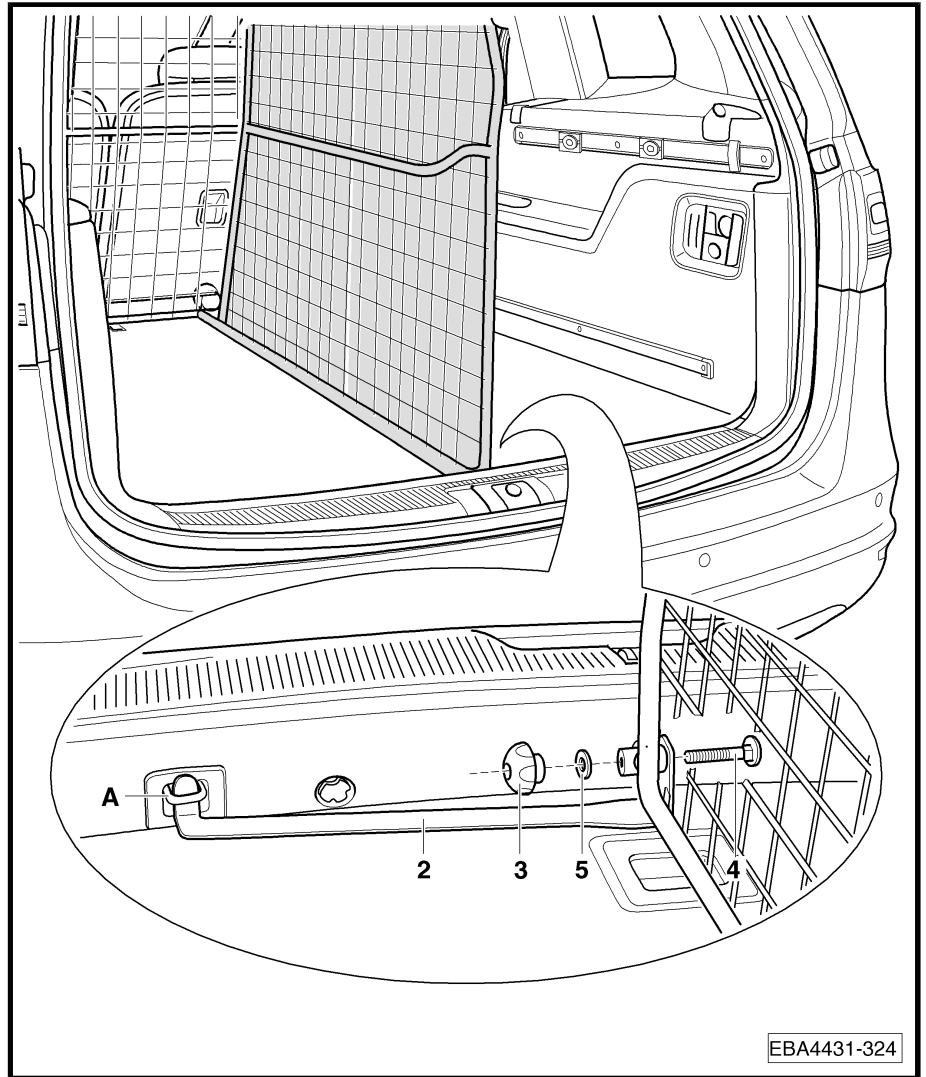

- Hook the floor strut -2- in the lashing eye -A-.
- Fasten the divider to the floor strut -2- using the coach bolt -4-, washer -5- and star head nut -3-.

i Note

Make sure that the floor strut -2- rests on the floor with light pressure. If necessary, re-adjust the divider by means of the threaded rods on the bottom fasteners.

i Note

- ◆ *After a short trip, check all screwed connections and re-tighten, if necessary.*
- ◆ *Re-check all screwed connections at regular intervals.*



CAUTION !

- ◆ *Transportation of persons behind the partition grille is not permitted!*
- ◆ *The head restraints must always be set correctly according to the head height of the seat occupant.*
- ◆ *Heavy loads have to be secured with lashing straps!*

1 Généralités

1.1 Informations générales relatives à cette notice de montage



Nota

Nous vous conseillons de confier le montage à un atelier spécialisé.

Cette brochure contient des informations et mises en garde importantes concernant l'utilisation de votre véhicule. Vous trouverez, dans votre Livre de Bord, d'autres informations à connaître pour votre propre sécurité et celle de vos passagers.

SEAT Zubehör œuvre en permanence au perfectionnement de tous ses produits. Nous vous remercions de votre compréhension, des modifications du matériel fourni étant en effet possibles à tout moment, que ce soit sur le plan de la forme, de l'équipement ou de la technique. Les indications concernant l'étendue de livraison, l'aspect et les fonctions des produits sont conformes aux informations disponibles au moment de la clôture de la rédaction. Les indications, illustrations et descriptions figurant dans la présente notice ne revêtent aucun caractère contractuel.



ATTENTION !

Les textes accompagnés de ce symbole vous informent des risques d'accidents et blessures.



Attention !

Les textes accompagnés de ce symbole vous informent comment éviter des dommages éventuels sur votre véhicule.



Nota

Les textes suivis de ce symbole comportent des informations supplémentaires.

2 Etendues de livraison



Nota

- ◆ La grille de séparation 7N5 017 221 nécessite le kit en option Paquet de charge (code PCP), qui est installé de série sur le véhicule.
- ◆ Le séparateur 7N5 017 221 A est un kit complémentaire pour le filet de séparation 7N5 017 221.

Etendue de livraison, Filet de séparation 7N5 017 221

⇒ [Page 27](#).

Etendue de livraison, Séparateur 7N5 017 221 A ⇒ [Page 27](#).

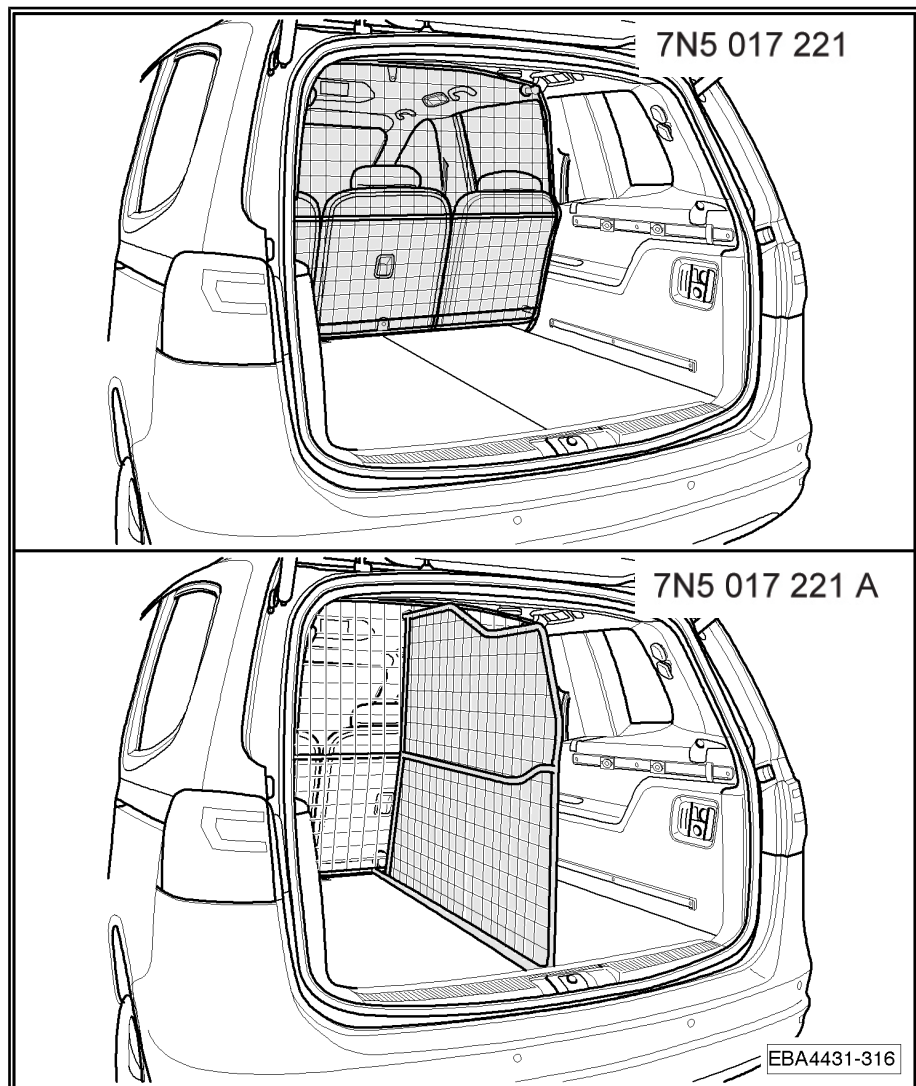

Montage du filet de séparation 7N5 017 221 ⇒ [Page 28](#).

Montage du séparateur 7N5 017 221 A ⇒ [Page 30](#).

2.1 Etendue de livraison, Filet de séparation 7N5 017 221

Liste des pièces		
Pos.	Désignation	Nombre
1	Filet de séparation	1
2	Crochet fileté M12	2
3	Equerre de fixation	2
4	Rondelle, caoutchouc	2
5	Rondelle, M12	4
6	Rondelle, M8	4
7	Boulon à tête ronde, long	2
8	Boulon à tête ronde, court	2
9	Ecrou à poignée-étoile, grand, M8	2
10	Ecrou à poignée-étoile, petit, M8	2
11	Ecrou à poignée-étoile, M12	2
	Notice de montage	1

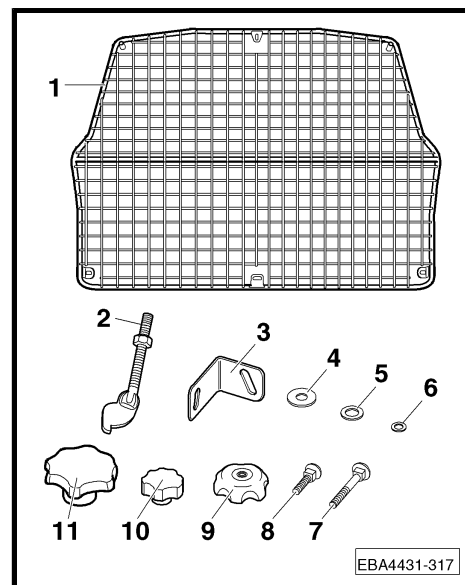

2.2 Etendue de livraison, Séparateur 7N5 017 221 A

Liste des pièces		
Pos.	Désignation	Nombre
1	Séparateur	1
2	Support au sol	1
3	Ecrou à poignée-étoile	1
4	Boulon à tête ronde, long	1
5	Rondelle	3
6	Vis poignée-étoile	2
7	Tampon en caoutchouc	2
	Notice de montage	1

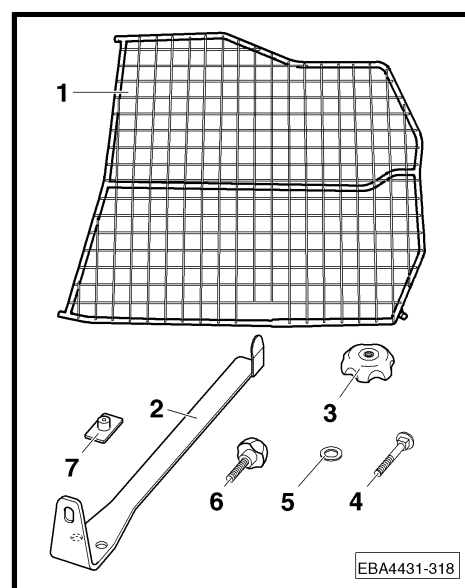

3 Montage du filet de séparation 7N5 017 221

Nota

Nous vous conseillons de faire le montage avec l'aide d'une autre personne.

- Visser sans serrer l'équerre de fixation -3- avec le boulon à tête ronde -7-, la rondelle -6- et l'écrou à poignée-étoile -10- sur le filet de séparation.
- Visser sans serrer le boulon à tête ronde -8- avec la rondelle, en caoutchouc, -4-, la rondelle -6- et l'écrou à poignée-étoile -9- sur l'équerre de fixation -3-.

Nota

- ◆ *La -flèche- indique le sens de la marche, en tenir compte !*
- ◆ *Procéder de la même manière pour compléter le filet de séparation sur le côté droit.*
- Retirez le couvre-coffre.
- Rabattez les dossiers des sièges arrière vers l'avant.
- Mettez le filet de séparation, par la porte coulissante ouverte, en position de montage.

- Accrochez le filet de séparation avec la tête du boulon à tête ronde -8-, des deux côtés du véhicule, dans l'œillet du filet de séparation -Flèche-.

Nota

- ◆ *La rondelle en caoutchouc, -4- doit être contre l'équerre de fixation.*
- ◆ *Ne pas encore trop serrer l'écrou à poignée étoile -9-.*
- ◆ *Les œilletons de fixation font partie du kit Paquet de charge (code PCP).*

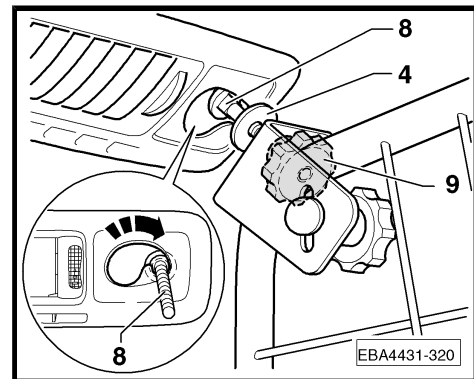
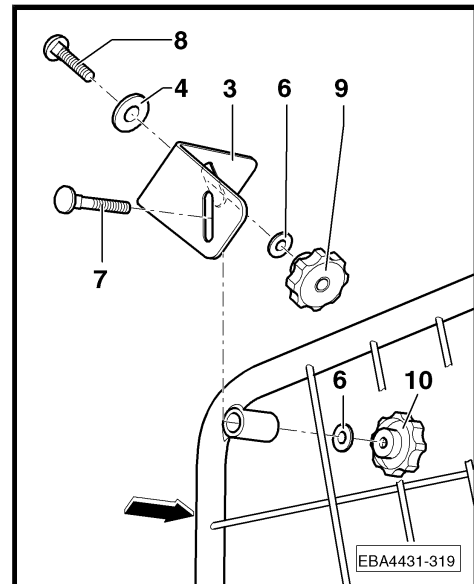

- Relevez l'œillet d'arrimage -A-.
- Accrochez le crochet fileté -2-, comme indiqué, à l'œillet d'arrimage.
- Poussez une rondelle -5- sur le crochet fileté.
- Poussez le filet de séparation -1- sur le crochet fileté.
- Vissez l'écrou à poignée étoile -11- avec la rondelle -5- sur le crochet fileté.
- Fixez le filet de séparation à l'œillet d'arrimage droit avec le crochet fileté -2- de manière analogue.

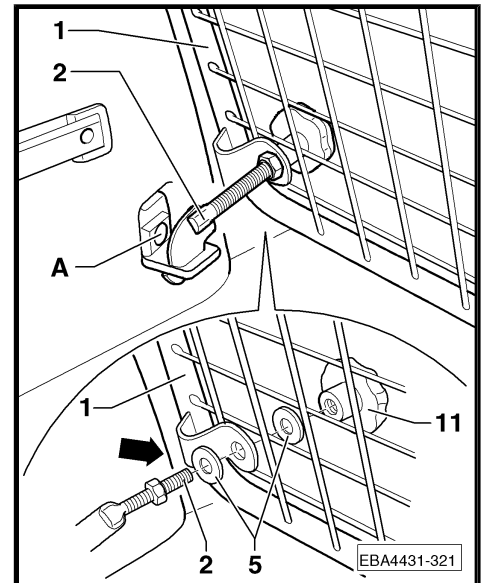

- Alignez le filet de séparation, et serrez tous les points de fixation -Flèche-.
- Rabattez les dossiers des sièges arrière.

i Nota

Faites attention à ce que les dossiers des sièges arrière s'enclenchent correctement, et à ce que les appuie-têtes ne soient pas contre le filet de séparation. Rajuster éventuellement le filet de séparation aux tiges filetées des fixations inférieures.

- Remontez le couvre-coffre.

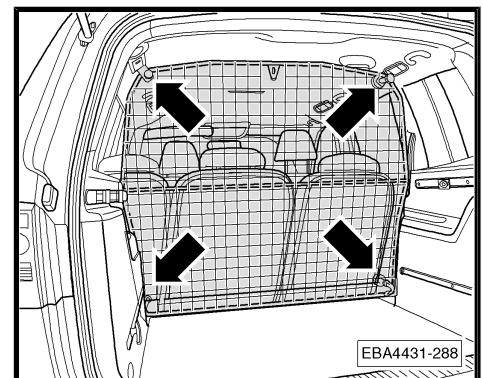

i Nota

- ◆ *Après avoir parcouru une petite distance, contrôler toutes les fixations par vis et les resserrer si nécessaire.*
- ◆ *Contrôler de nouveau les fixations par vis à intervalles adéquats.*



ATTENTION !

- ◆ *Il est interdit de transporter des personnes derrière le filet de séparation !*
- ◆ *Les appuie-tête doivent toujours être réglés à la hauteur de la tête en fonction de la taille des passagers.*
- ◆ *Les charges particulièrement lourdes doivent être fixées en plus avec des sangles !*

4 Montage du séparateur 7N5 017 221 A

i Nota

- ◆ *Le séparateur 7N5 017 221 A est un kit complémentaire pour le filet de séparation 7N5 017 221.*
- ◆ *Le séparateur d'espace n'est compatible ni avec la plage arrière, ni avec le système de gestion de charge.*

i Nota

Nous vous conseillons de faire le montage avec l'aide d'une autre personne.

- Retirez la plage arrière et le système de gestion de charge.
- Enfoncez les tampons en caoutchouc -7- dans les trous du support au sol -2-.

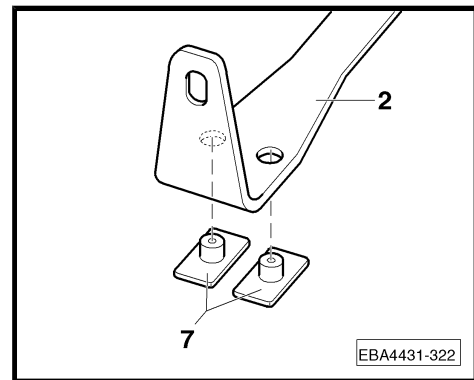

- Mettez le séparateur -1- en place.
- Vissez le séparateur, en haut et en bas, avec les vis poignée-étoile -6- et les rondelles -5- sur le filet de séparation.

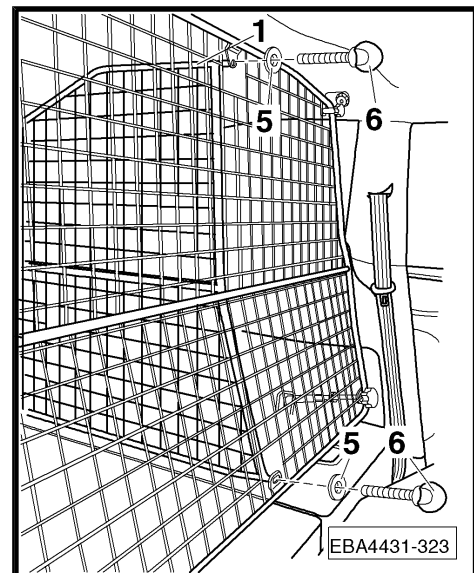

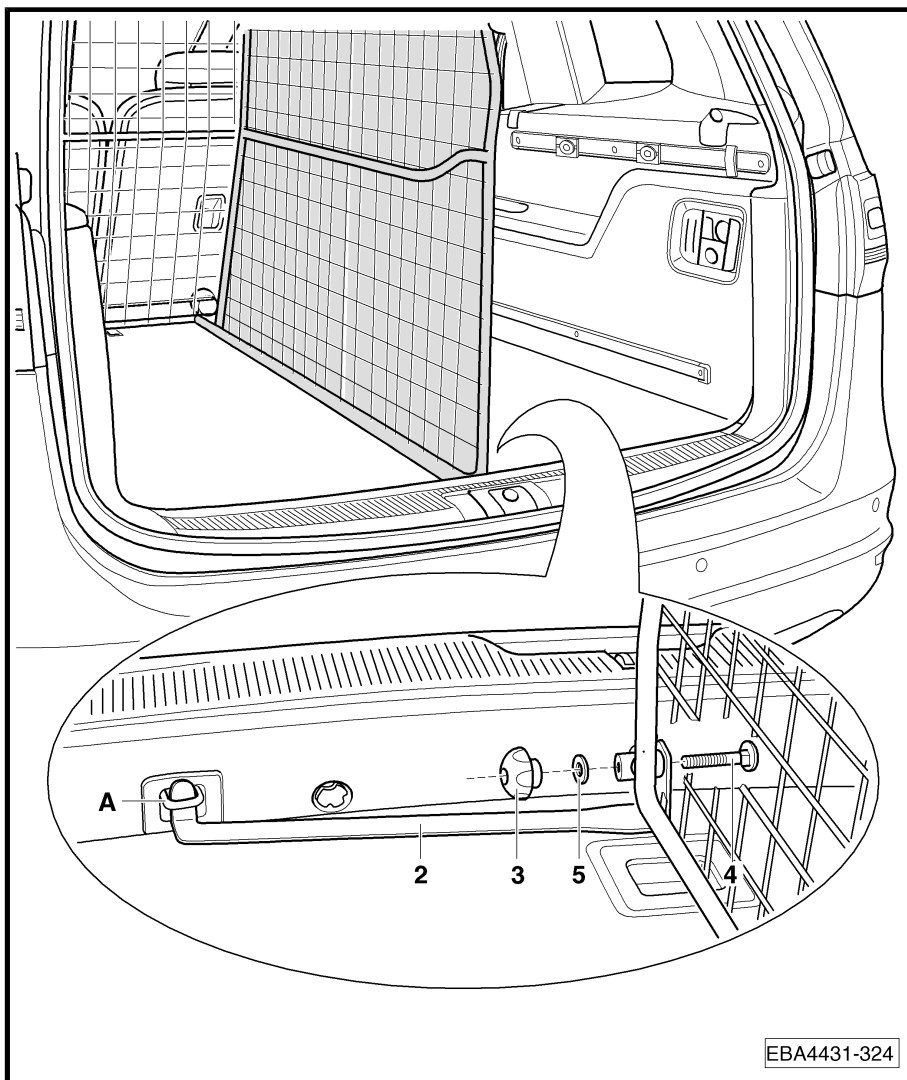

- Accrocher le support au sol -2- dans l'oeillet d'arrimage -A-.
- Visser le séparateur avec le boulon à tête ronde-4-, la rondelle -5- et l'écrou à poignée-étoile -3- sur le support au sol -2-.

 Nota

Faites attention à ce que le support au sol -2- exerce une légère pression sur le revêtement du plancher. Rajuster éventuellement le filet de séparation aux tiges filetées des fixations inférieures.

 Nota

- ◆ *Après avoir parcouru une petite distance, contrôler toutes les fixations par vis et les resserrer si nécessaire.*
- ◆ *Contrôler de nouveau les fixations par vis à intervalles adéquats.*



ATTENTION !

- ◆ *Il est interdit de transporter des personnes derrière le filet de séparation !*
- ◆ *Les appuie-tête doivent toujours être réglés à la hauteur de la tête en fonction de la taille des passagers.*
- ◆ *Les charges particulièrement lourdes doivent être fixées en plus avec des sangles !*

1 In generale

1.1 Informazioni generali relative alle presenti istruzioni di montaggio

Avvertenza

Per il montaggio si consiglia di rivolgersi ad un'officina specializzata.

Il presente fascicolo contiene importanti informazioni e avvertenze sull'uso del veicolo. Ulteriori informazioni per la sicurezza del conducente e dei passeggeri sono contenute nel libro di bordo.

Tutti i prodotti SEAT Accessories sono sottoposti ad un costante processo di perfezionamento. Ci riserviamo pertanto la facoltà di apportare delle modifiche che possono interessare la forma, l'equipaggiamento e le caratteristiche tecniche del veicolo consegnato. Le informazioni relative a volume di fornitura, estetica e funzioni dei prodotti rispondono alla situazione in termini di informazione all'epoca di chiusura della redazione. Non è possibile far valere alcun diritto in virtù dei dati, delle illustrazioni e delle spiegazioni contenute nel presente manuale.



ATTENZIONE!

I testi contraddistinti da questo simbolo indicano pericolo di infortunio e rischio di ferirsi.



Attenzione!

I testi contraddistinti da questo simbolo contengono indicazioni per evitare possibili danni al veicolo.

Avvertenza

I testi preceduti da questo simbolo contengono informazioni ulteriori ed approfondimenti di vario genere.

2 Volume di fornitura



Avvertenza

- ◆ Per la rete divisoria 7N5 017 221 è necessario il kit opzionale Pacchetto di carico (codice PCP) che viene installato di serie sul veicolo.
- ◆ L'elemento divisore 7N5 017 221 A è un kit di completamento per la griglia di separazione 7N5 017 221.

Volume di fornitura, griglia di separazione 7N5 017 221

⇒ [Pag. 35](#).

Volume di fornitura, elemento divisore 7N5 017 221 A

⇒ [Pag. 35](#).

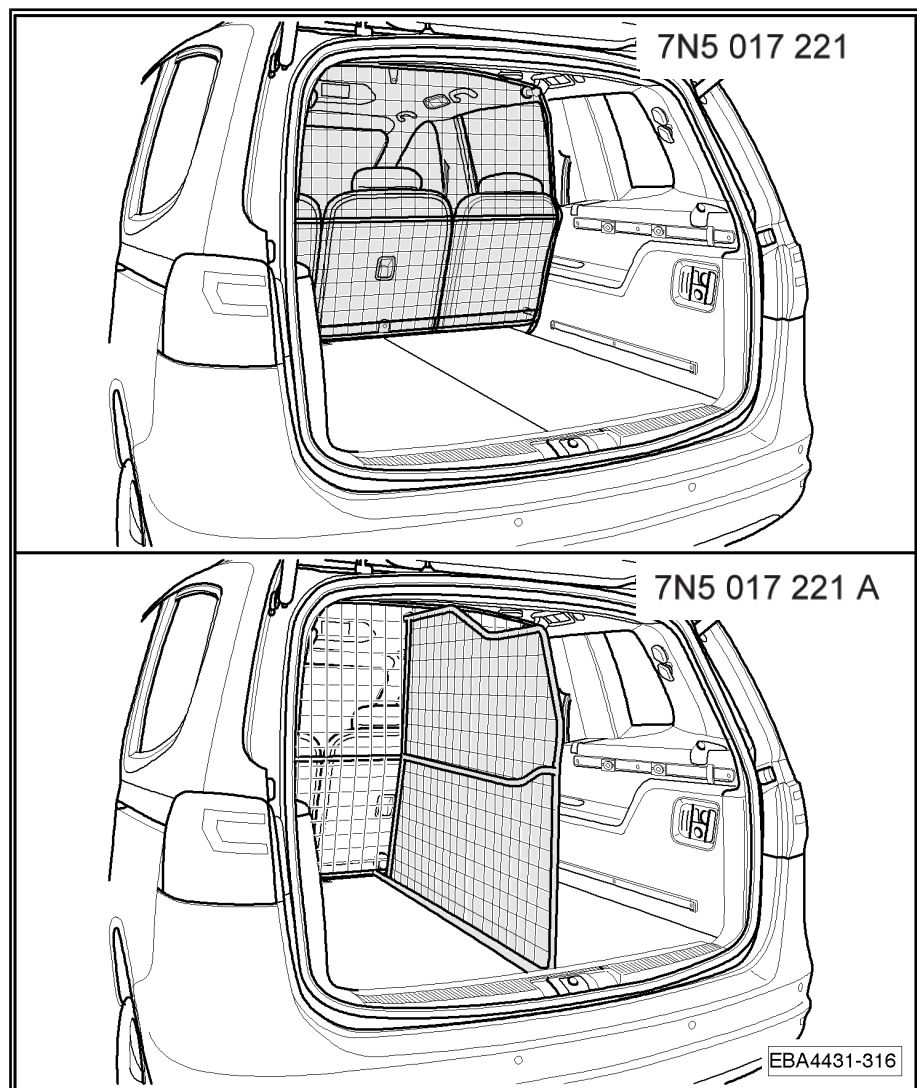

Montaggio della griglia di separazione 7N5 017 221 ⇒ **Pag. 36.**

Montaggio dell'elemento divisore 7N5 017 221 A ⇒ **Pag. 38.**

2.1 Volume di fornitura, griglia di separazione 7N5 017 221

Distinta dei pezzi		
Pos.	Denominazione	pezzi
1	Griglia di separazione	1
2	Gancio filettato M12	2
3	Angolare di sostegno	2
4	Rondella, gomma	2
5	Rondella, M12	4
6	Rondella, M8	4
7	Vite a testa quadra, lunga	2
8	Vite a testa quadra, corta	2
9	Dado con manopola a crociera, grande, M8	2
10	Dado con manopola a crociera, piccolo, M8	2
11	Dado con manopola a crociera, M12	2
	Istruzioni per il montaggio	1

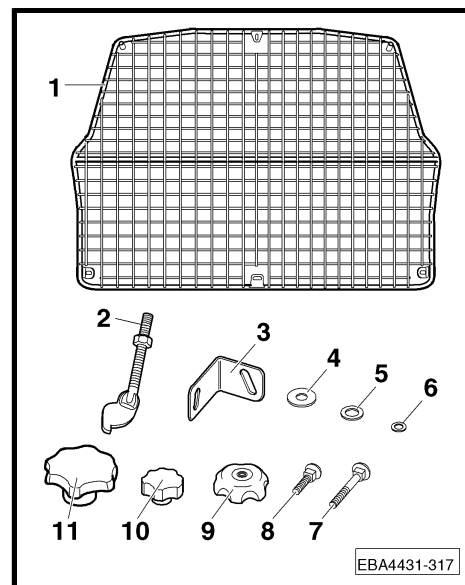

2.2 Volume di fornitura, elemento divisore 7N5 017 221 A

Distinta dei pezzi		
Pos.	Denominazione	pezzi
1	Elemento divisore	1
2	Puntone di fissaggio inferiore	1
3	Dado con manopola a crociera	1
4	Vite a testa quadra, lunga	1
5	Rondella spessore	3
6	Vite con manopola a crociera	2
7	Supporto in gomma	2
	Istruzioni per il montaggio	1

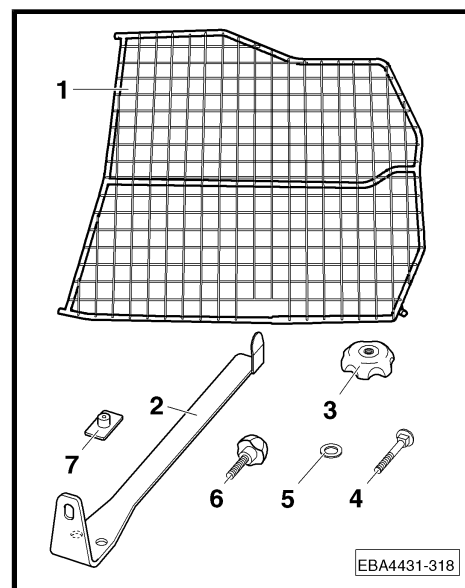

3 Montaggio della griglia di separazione 7N5 017 221

Avvertenza

Il montaggio dovrebbe essere effettuato con l'ausilio di una seconda persona.

- Avvitare leggermente l'angolare di sostegno -3- con la vite a testa quadra -7-, la rondella -6- e il dado con manopola a crociera -10- alla griglia di separazione.
- Avvitare leggermente la vite a testa quadra -8- con la rondella in gomma -4-, la rondella -6- e il dado con manopola a crociera -9- all'angolare di sostegno -3-.

Avvertenza

- ◆ *La -freccia- indica la direzione di marcia che deve essere osservata!*
- ◆ *Il completamento della griglia di separazione sul lato destro avviene in modo analogo.*
- Estrarre la copertura del vano bagagli.
- Ripiegare in avanti gli schienali posteriori.
- Far passare la griglia di separazione attraverso la porta scorrevole aperta e portarla in posizione di montaggio.
- Agganciare la griglia di separazione con la testa della vite -8-, su entrambi i lati del veicolo, nell'occhiello della parete di separazione rete -freccia-.

Avvertenza

- ◆ *Durante questa operazione la rondella, gomma, -4- deve venire a poggiare interamente sull'angolare di sostegno.*
- ◆ *Non avvitare ancora il dado con manopola a crociera -9-.*
- ◆ *Gli occhielli di ancoraggio fanno parte del kit Pacchetto di carico (codice PCP).*

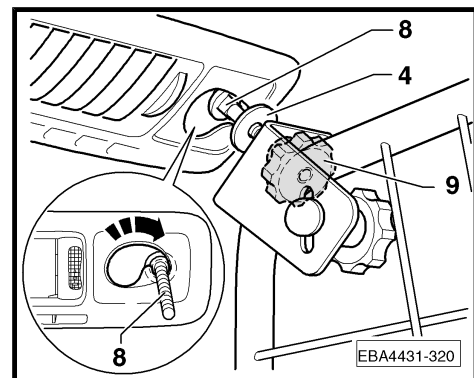
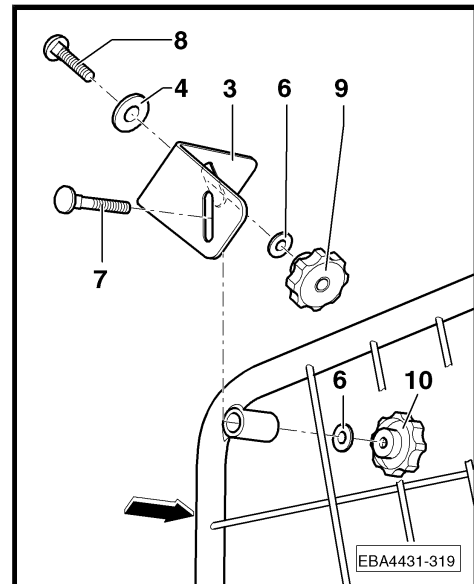

- Ribaltare l'occhiello d'ancoraggio -A-.
- Agganciare il gancio filettato -2- nell'occhiello d'ancoraggio (vedi illustrazione).
- Applicare una rondella -5- al gancio filettato.
- Spingere la griglia di separazione -1- sul gancio filettato.
- Avvitare il dado con manopola a crociera -11- con la rondella -5- sul gancio filettato.
- Fissare la griglia di separazione sull'occhiello d'ancoraggio a destra con il gancio filettato -2-, procedendo in modo analogo.

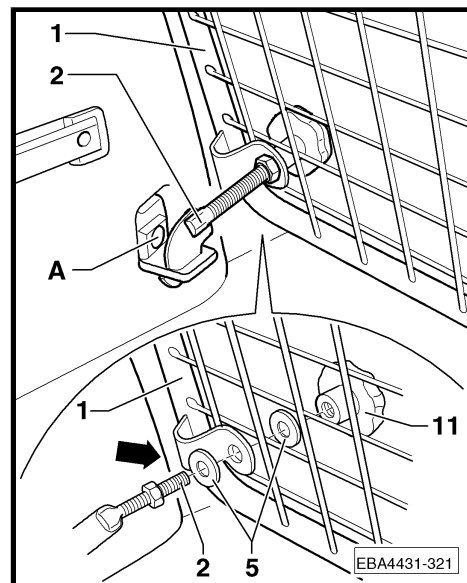

- Allineare la griglia di separazione e avvitare saldamente tutti i punti di fissaggio -freccette-.
- Ribaltare all'indietro gli schienali dei sedili posteriori.



Avvertenza

Assicurarsi che gli schienali dei sedili posteriori innestino correttamente in posizione e che i poggiatesta non vengano a contatto con la griglia di separazione. Eventualmente riaggiustare la griglia di separazione nelle aste filettate dei fissaggi inferiori.

- Montare la copertura del vano bagagli.

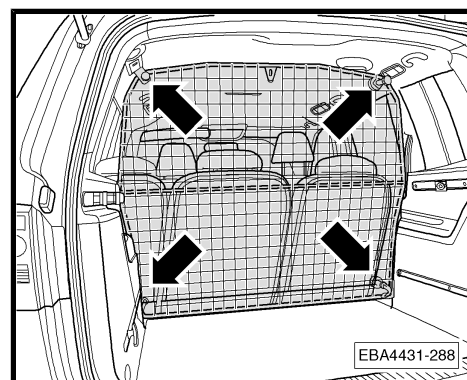

Avvertenza

- ◆ *Dopo un breve percorso controllare tutti i collegamenti a vite ed eventualmente riserrare le viti.*
- ◆ *Ricontrollare i collegamenti a vite ad intervalli regolari.*



ATTENZIONE!

- ◆ *E' vietato il trasporto di persone dietro la griglia di separazione!*
- ◆ *I poggiatesta devono essere registrati sempre conformemente alla rispettiva altezza della testa dei passeggeri.*
- ◆ *Assicurare i carichi particolarmente pesanti con cinghie di tensione!*

4 Montaggio dell'elemento divisore 7N5 017 221 A



Avvertenza

- ◆ L'elemento divisore 7N5 017 221 A è un kit di completamento per la griglia di separazione 7N5 017 221.
- ◆ Il separatore non è compatibile con il pianale posteriore e il sistema di gestione di carico.



Avvertenza

Il montaggio dovrebbe essere effettuato con l'ausilio di una seconda persona.

- Rimuovere il pianale posteriore e il sistema di gestione di carico.
- Premere i supporti in gomma -7- nei fori del puntone di fissaggio inferiore -2-.

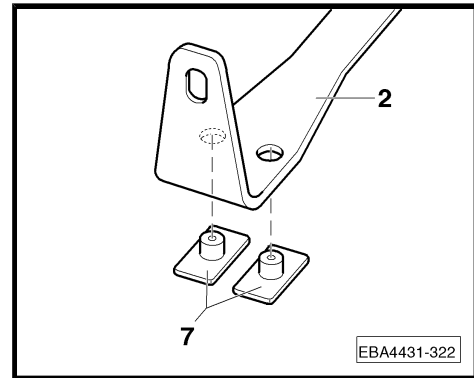

- Portare l'elemento divisore -1- in posizione di montaggio.
- Avvitare l'elemento divisore - in alto e in basso - con le viti con manopola a crociera -6- e le rondelle -5- nella griglia di separazione.

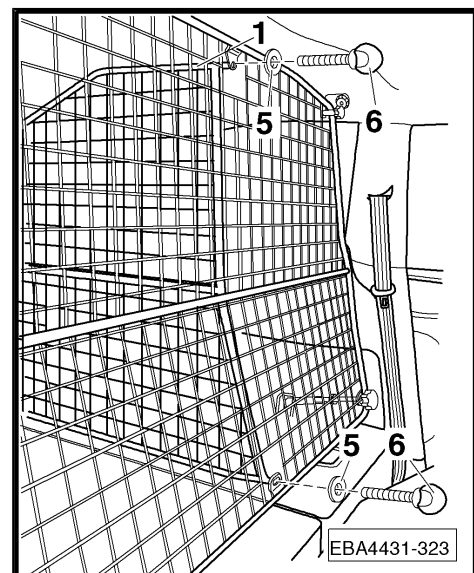

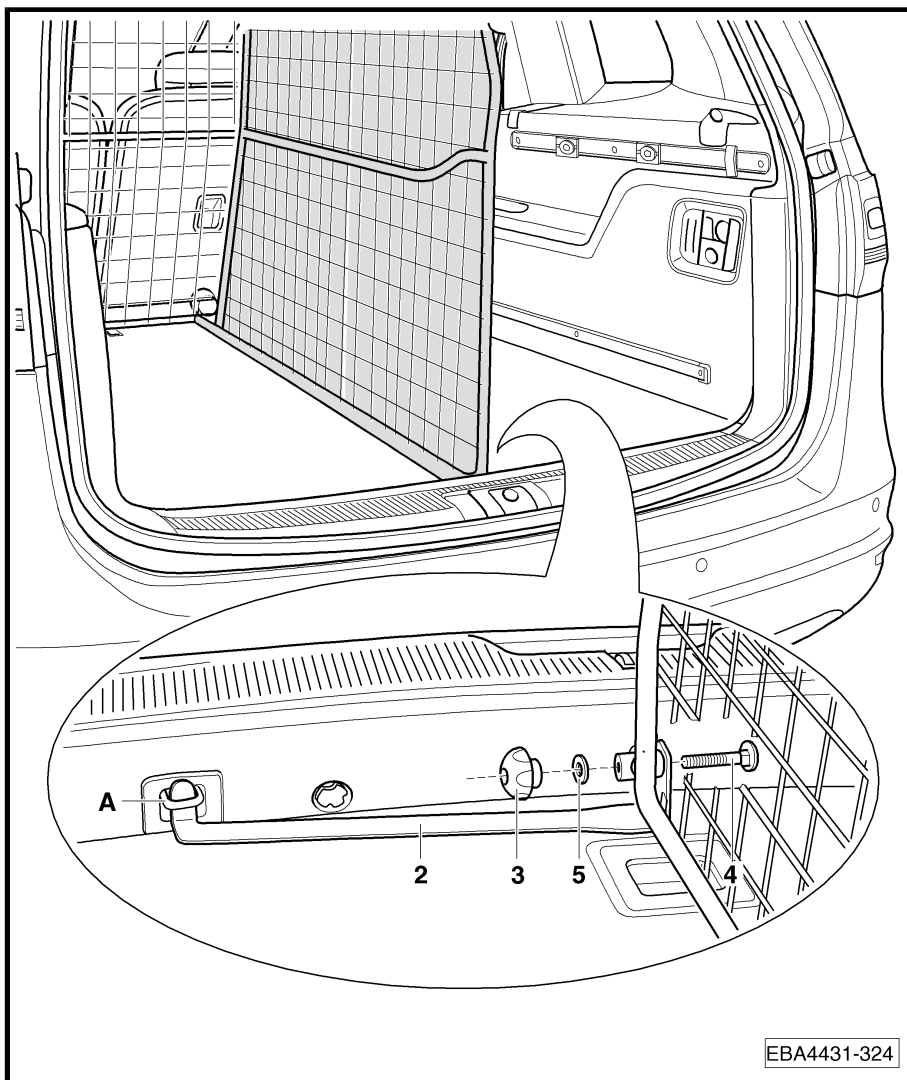

- Agganciare il puntone di fissaggio inferiore -2- nell'occhiello di ancoraggio -A-.
- Avvitare l'elemento divisore con la vite a testa quadra -4-, la rondella -5- e il dado con manopola a crociera -3- nel puntone di fissaggio inferiore -2-.

i **Avvertenza**

Assicurarsi che il puntone di fissaggio inferiore -2- poggi con leggera pressione sul rivestimento del pianale. Eventualmente riaggiustare la griglia di separazione nelle aste filettate dei fissaggi inferiori.

i **Avvertenza**

- ◆ *Dopo un breve percorso controllare tutti i collegamenti a vite ed eventualmente riserrare le viti.*
- ◆ *Ricontrollare i collegamenti a vite ad intervalli regolari.*



ATTENZIONE!

- ◆ *E' vietato il trasporto di persone dietro la griglia di separazione!*
- ◆ *I poggiatesta devono essere registrati sempre conformemente alla rispettiva altezza della testa dei passeggeri.*
- ◆ *Assicurare i carichi particolarmente pesanti con cinghie di tensione!*

1 Algemeen

1.1 Algemene informatie over deze montagehandleiding

Aanwijzing

Wij adviseren deze montage door een SEAT-specialist te laten uitvoeren.

In deze brochure vindt u belangrijke informatie en waarschuwingen over hoe u met uw wagen om kunt gaan. De overige informatie die u moet kennen voor uw eigen veiligheid en voor de veiligheid van uw passagiers, vindt u in uw wagendocumentatie.

SEAT Zubehör werkt permanent aan verdere ontwikkeling van alle producten. Wij vragen u om begrip, dat om deze reden wijzigingen van de leveringsomvang in de vorm, uitvoering en techniek mogelijk zijn. De gegevens inzake omvang van de levering, uitzicht en functies van de producten komen overeen met de stand van de informatie bij afsluiting van de redactie. Aan de gegevens, afbeeldingen en beschrijvingen in dit instructieboekje kunnen geen rechten worden ontleend.



LET OP!

Teksten met dit symbool maken attent op ongeluk- en verwondingsgevaaren.



Waarschuwing!

Teksten met dit symbool bevatten opmerkingen, hoe u mogelijke beschadigingen aan uw voertuig kunt voorkomen.

Aanwijzing

In teksten met dit symbool staat extra informatie.

2 Omvang van de levering

Aanwijzing

- ◆ Voor het tussenwandrooster 7N5 017 221 heeft u de optionele Laadpakket-kit nodig (code PCP). Deze is standaard in de wagen geïnstalleerd.
- ◆ De ruimteverdeler 7N5 017 221 A is een aanvullende set voor de roosterafscheiding 7N5 017 221.

Leveringsomvang, roosterafscheiding 7N5 017 221 ⇒ [Blz. 43](#).

Leveringsomvang, ruimteverdeler 7N5 017 221 A ⇒ [Blz. 43](#).

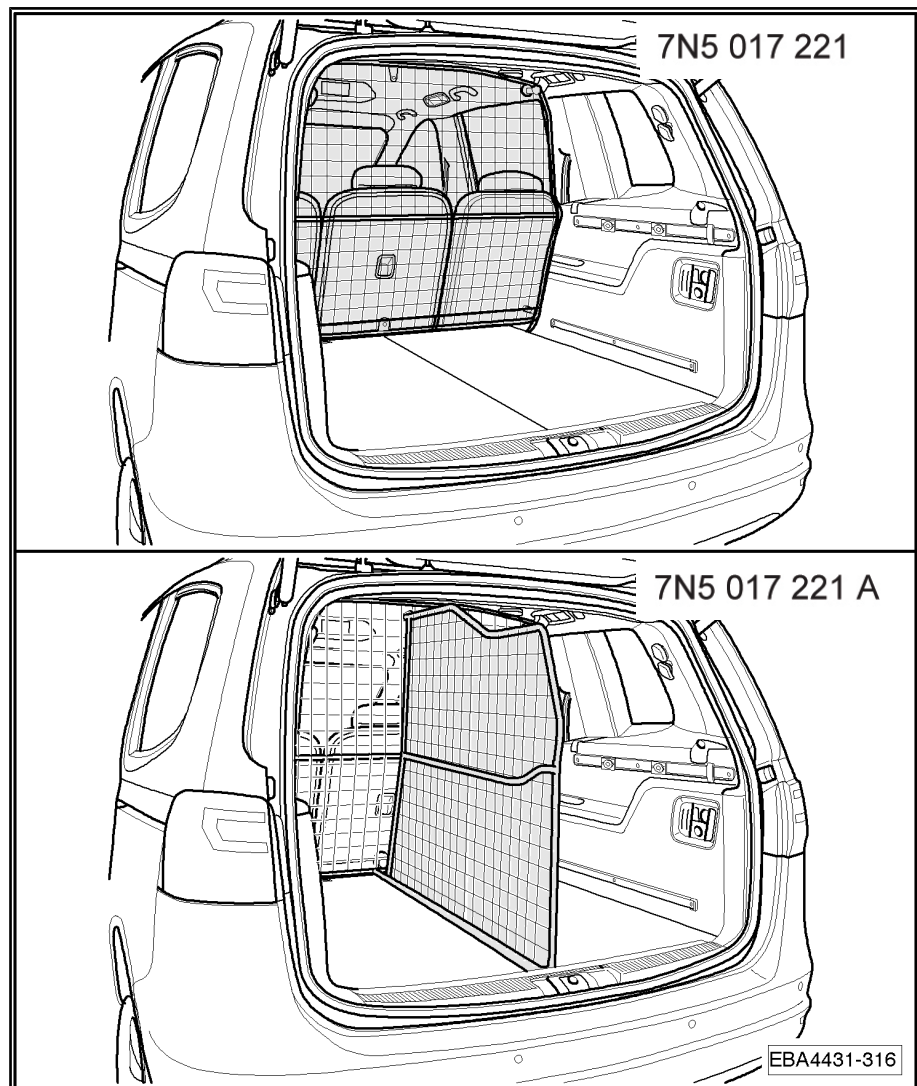

Roosterafscheiding 7N5 017 221 inbouwen ⇒ **Blz. 44.**

Ruimteverdeler 7N5 017 221 A inbouwen ⇒ **Blz. 46.**

2.1 Leveringsomvang, roosterafscheiding 7N5 017 221

Stuklijst		
Nr.	Benaming	Onderdeel
1	Roosterafscheiding	1
2	Schroefdraadhaak M12	2
3	Houderhoek	2
4	Sluitring, rubber	2
5	Sluitring, M12	4
6	Sluitring, M8	4
7	Slotschroef, lang	2
8	Slotschroef, kort	2
9	Stergriepmoer groot, M8	2
10	Stergriepmoer klein, M8	2
11	Stergriepmoer, M12	2
	Montage-instructie	1

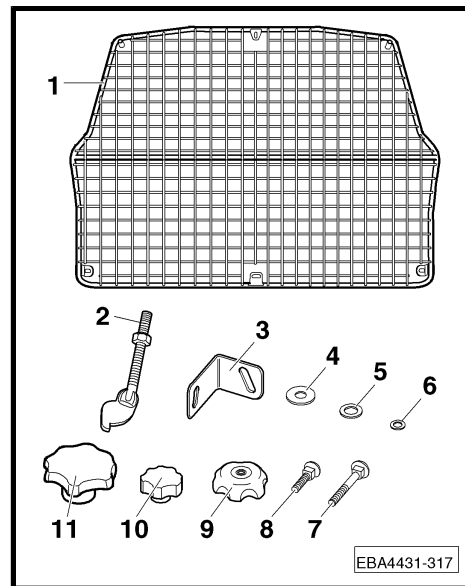

2.2 Leveringsomvang, ruimteverdeler 7N5 017 221 A

Stuklijst		
Nr.	Benaming	Onderdeel
1	Ruimteverdeler	1
2	Vloersteunbalk	1
3	Stergriepmoer	1
4	Slotschroef, lang	1
5	Sluitring	3
6	Stergriepschroef	2
7	Rubberen steun	2
	Montage-instructie	1

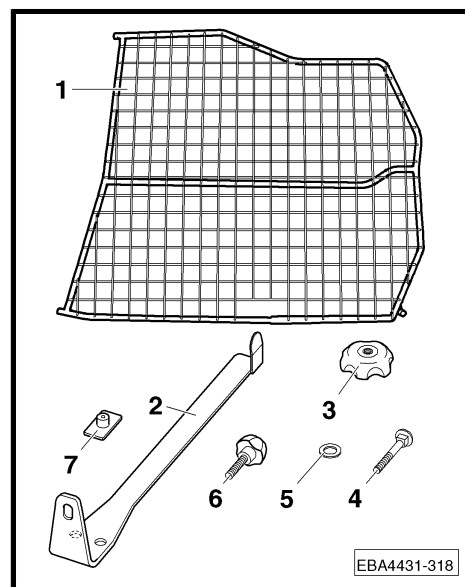

3 Roosterafscheiding 7N5 017 221 inbouwen

Aanwijzing

Wij adviseren u, de inbouw met behulp van een tweede persoon uit te voeren.

- Houderhoek -3- met de slotschroef -7-, sluitring -6- en de stergreepmoer -10- op de roosterafscheiding losjes aanschroeven.
- Slotschroef -8- met de sluitring, rubber -3-, sluitring -6- en de stergreepmoer -9- op de houderhoek -3- losjes aanschroeven.

Aanwijzing

- ◆ *De -pijl- geeft de rijrichting aan, let hier a.u.b. op!*
- ◆ *Het completeren van de roosterafscheiding gebeurt aan de rechterzijde overeenkomstig.*
- Verwijder de afdekking van de bagageruimte.
- De achterbankleuning naar voren klappen.
- Breng de roosterafscheiding door de geopende schuifdeur in inbouwpositie.
- Hang de roosterafscheiding met de kop van de slotschroef -8-, aan beide zijden van het voertuig, in het oog van de netafscheiding -pijl-.

Aanwijzing

- ◆ *De sluitring, rubber, -4- moet daarbij tegen de houderhoek liggen.*
- ◆ *Draai de stergreepmoer -9- nog niet vast.*
- ◆ *De bevestigingsringen maken deel uit van de Laadpakket-kit (code PCP).*

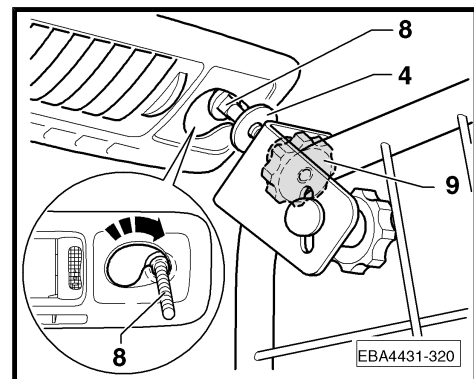
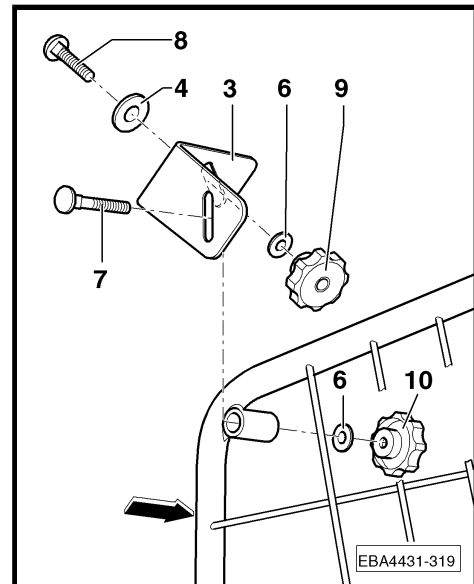

- Klap het bevestigingssoog -A- open.
- Hang de schroefdraadhaak -2-, als weergegeven, in het bevestigingssoog.
- Schuif de sluitring -5- op de schroefdraadhaak.
- Schuif de roosterafscheiding -1- op de schroefdraadhaak.
- Schroef de stergreepmoer -11- met de sluitring -5- op de schroefdraadhaak.
- Bevestig de roosterafscheiding aan het rechter bevestigingssoog met de schroefdraadhaak -2- overeenkomstig.

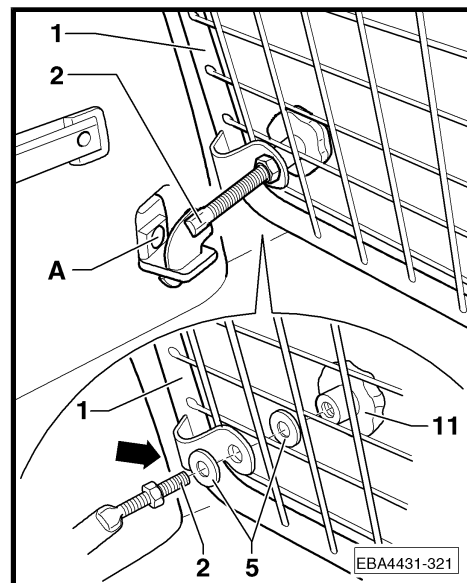

- Lijn de roosterafscheiding uit en schroef alle bevestigingspunten -pijlen- vast.
- Klap de achterbankleuning terug.



Aanwijzing

Let erop, dat de achterbankleuning juist vergrendelt en de hoofdsteunen niet tegen de roosterafscheiding liggen. Eventueel de roosterafscheiding bij de schroefdraadstangen van de onderste bevestigingen bijstellen.

- Bouw de afdekking van de bagageruimte in.

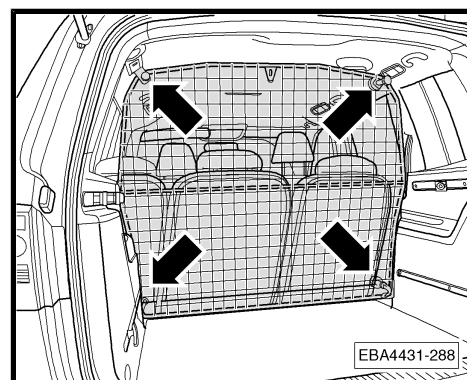

Aanwijzing

- ◆ *Controleer na een korte rit alle schroefverbindingen en draai deze evt. aan.*
- ◆ *Controleer in passende intervallen de schroefverbindingen opnieuw.*



LET OP!

- ◆ *Het transport van personen achter de roosterafscheiding is verboden!*
- ◆ *De hoofdsteunen moeten steeds op de passende hoofdhoogte van de passagiers worden ingesteld.*
- ◆ *Met name zwaar laadgoed aanvullend met spangordels borgen!*

4 Ruimteverdeler 7N5 017 221 A inbouwen

Aanwijzing

- ◆ *De ruimteverdeler 7N5 017 221 A is een aanvullende set voor de roosterafscheiding 7N5 017 221.*
- ◆ *De tussenwand kan niet samen met het kofferruimteblad, noch met het laadbeheersysteem gebruikt worden.*

Aanwijzing

Wij adviseren u, de inbouw met behulp van een tweede persoon uit te voeren.

- Verwijder het kofferblad en het laadbeheersysteem.
- Druk de rubberen steunen -7- in de boringen van de vloersteunbalk -2-.

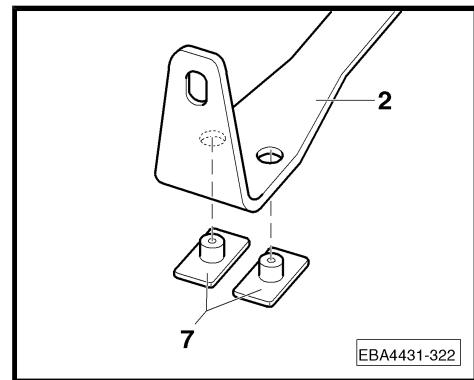

- Breng de ruimteverdeler -1- in inbouwpositie.
- Schroef de ruimteverdeler, boven en onder, met de stergreepschroeven -6- en sluitringen -5- op de roosterafscheiding vast.

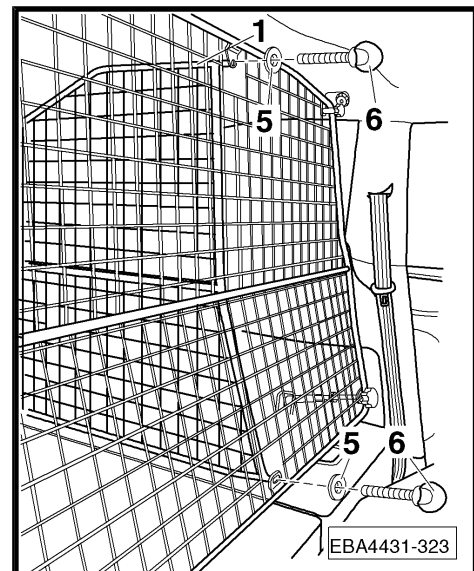

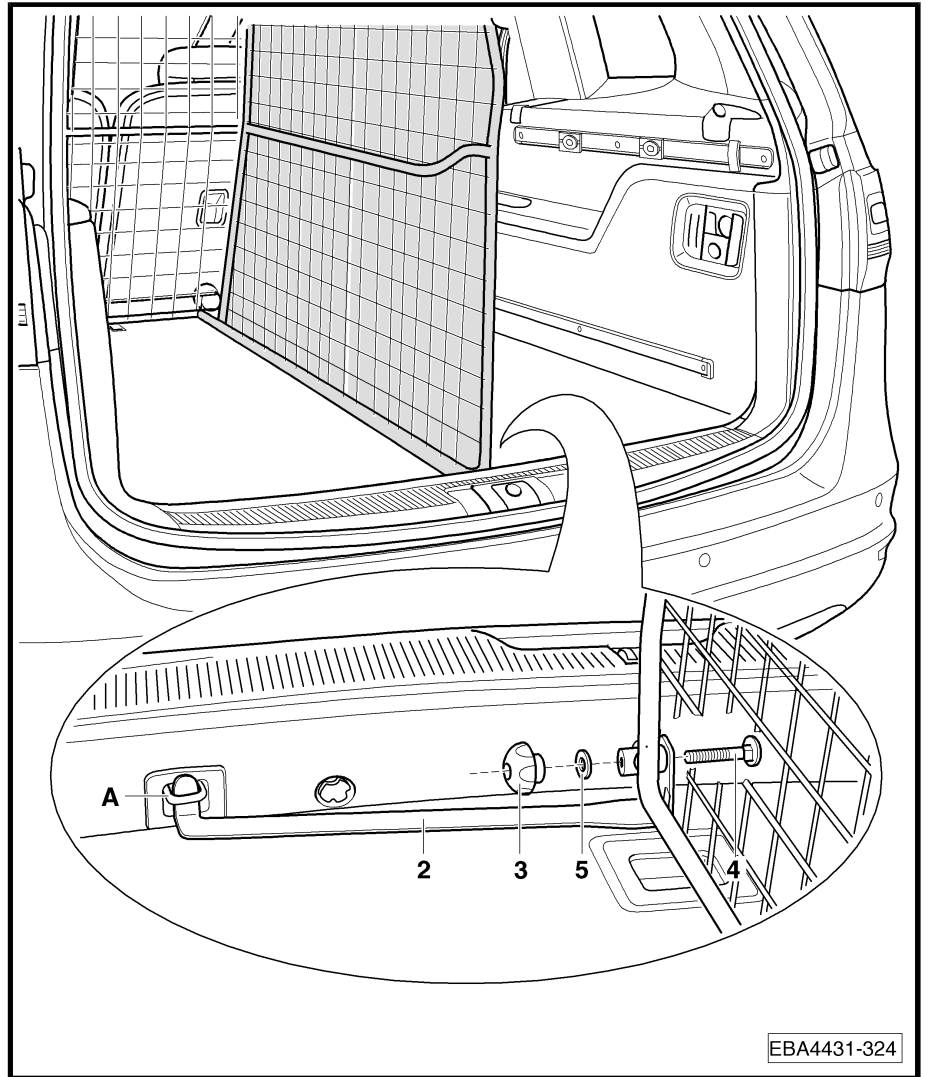

- Haak de vloesteunbalk -2- in het sjeroog -A-.
- Schroef de ruimteverdeler met de slotschroef -4-, sluitring-5- en de stergreepmoer -3- aan de vloersteinbalk -2- vast.

 **Aanwijzing**

Let erop, dat de vloersteinbalk -2- met lichte druk tegen de vloerafdekking ligt. Eventueel de roosterafscheiding bij de schroefdraadstangen van de onderste bevestigingen bijstellen.

 **Aanwijzing**

- ◆ *Controleer na een korte rit alle schroefverbindingen en draai deze evt. aan.*
- ◆ *Controleer in passende intervallen de schroefverbindingen opnieuw.*



LET OP!

- ◆ *Het transport van personen achter de roosterafscheiding is verboden!*
- ◆ *De hoofdsteunen moeten steeds op de passende hoofdhoogte van de passagiers worden ingesteld.*
- ◆ *Met name zwaar laadgoed aanvullend met spangordels borgen!*

1 Obecné

1.1 Obecné informace k tomuto návodu k montáži



Upozornění

Doporučujeme vám, abyste si montáž nechali provést v servisu.

Tento sešit obsahuje důležité informace a varování pro zacházení s vozidlem. Další informace, které byste měli znát pro vlastní bezpečnost a pro bezpečnost vašeho spolujezdce, najdete v palubní příručce.

Příslušenství SEAT neustále pracuje na dalším zdokonalování všech výrobků. Mějte proto prosím pochopení, že se díky tomu mohou tvar, úprava i technické vlastnosti dodávky kdykoli změnit. Údaje o rozsahu dodávky, vzhledu a funkcích výrobku odpovídají stavu informací v okamžiku redakční uzávěrky. Z údajů, obrázků a popisů tohoto návodu nelze odvozovat žádné nároky.



POZOR!

Text s tímto znakem upozorňuje na nebezpečí nehody a poranění.



Opatrně!

Text s tímto znakem obsahuje pokyny, jak zamezit možným škodám na svém vozidle.



Upozornění

Text s tímto znakem obsahuje doplňující informace.

2 Rozsah dodávky

Upozornění

- ◆ Oddělovací mřížka 7N5 017 221 potřebuje volitelný kit Nakládací balíček (kód PCP), který je nainstalován ze série ve vozidle.
- ◆ Dělicí stěna 7N5 017 221 A je doplňkem k dělicí mřížce 7N5 017 221.

Rozsah dodávky dělicí mřížky 7N5 017 221 ⇒ [Strana 51](#)

Rozsah dodávky, dělicí stěna 7N5 017 221 A ⇒ [Strana 51](#)

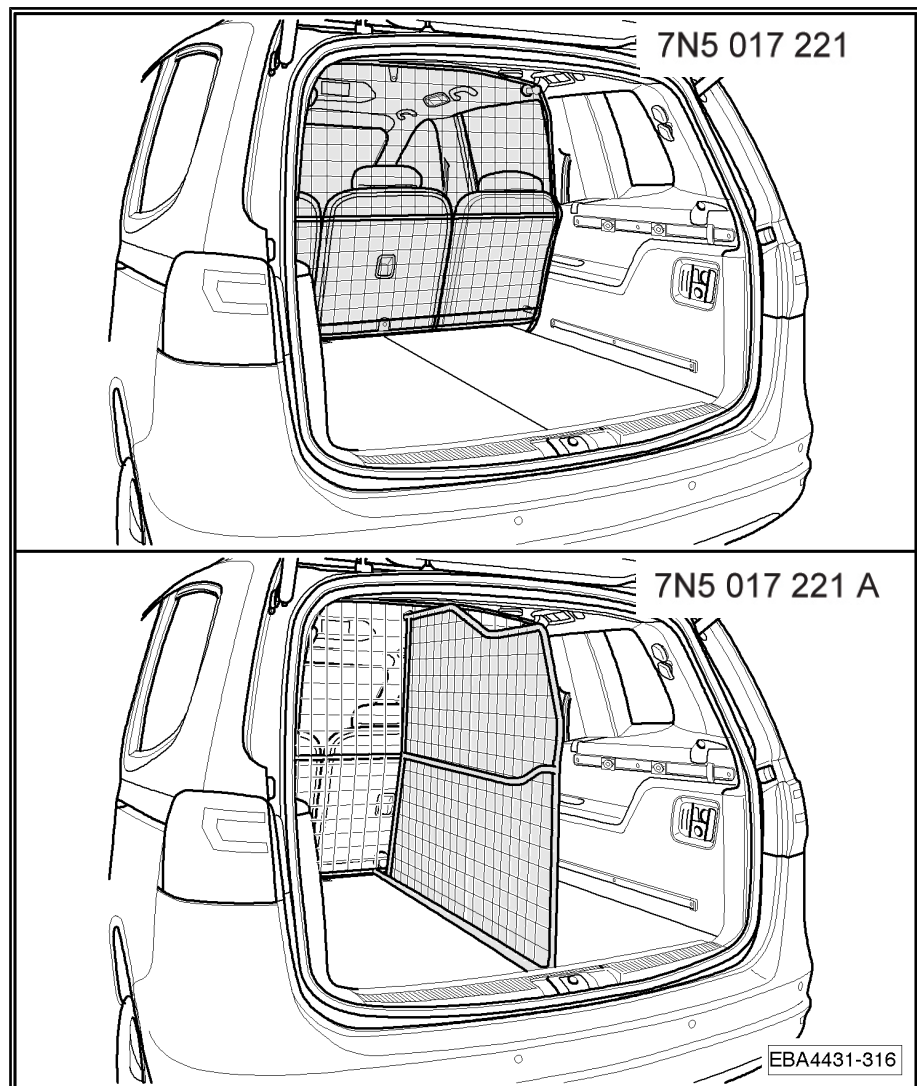

Montáž dělicí mřížky 7N5 017 221 ⇒ [Strana 52.](#)

Montáž dělicí stěny 7N5 017 221 A ⇒ [Strana 54.](#)

2.1 Rozsah dodávky, dělicí mřížka 7N5 017 221

Kusovník		
Poz.	Název dílu	Ks.
1	Dělicí mřížka	1
2	háček se závitem M12	2
3	Přidržovací úhelník	2
4	Podložka, pryž	2
5	Podložka, M12	4
6	Podložka, M8	4
7	Vratový šroub, dlouhý	2
8	Vratový šroub, krátký	2
9	Hvězdicová matice velká, M8	2
10	Hvězdicová matice malá, M8	2
11	Hvězdicová matice, M12	2
	Montážní návod	1

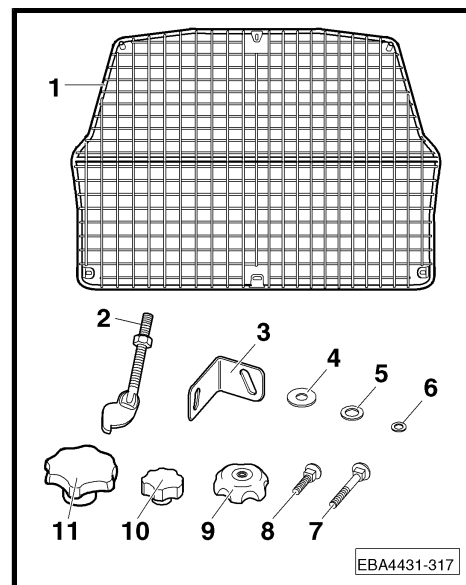

2.2 Rozsah dodávky, dělicí stěna 7N5 017 221 A

Kusovník		
Poz.	Název dílu	Ks.
1	Dělicí stěna	1
2	Podlahová vzpěra	1
3	Hvězdicová matice	1
4	Vratový šroub, dlouhý	1
5	Podložka	3
6	Hvězdicový šroub	2
7	Gumová podložka	2
	Montážní návod	1

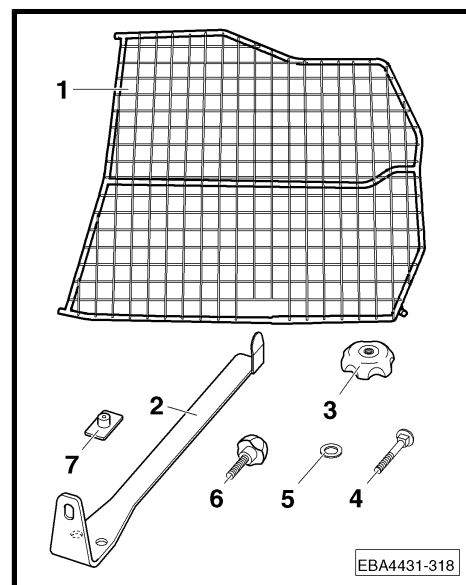

3 Montáž dělicí mřížky 7N5 017 221

Upozornění

Doporučujeme vám, abyste montáž prováděli s pomocí druhé osoby.

- Přidržovací úhelník -3- pomocí vratového šroubu -7-, podložky -6- a hvězdicové matice -10- volně přišroubovat do dělicí mřížky.
- Vratový šroub -8- společně s pryžovou podložkou -4-, podložkou -6- a hvězdicovou maticí -9- volně přišroubovat k přidržovacímu úhelníku -3-.

Upozornění

- ◆ *-Šipka- ukazuje ve směru jízdy!*
- ◆ *Zkompletování dělicí mřížky na pravé straně probíhá stejným způsobem.*
- Vyjměte kryt zavazadlového prostoru.
- Sklopte opěradla zadních sedaček dopředu.
- Skrz otevřené posuvné dveře uveďte dělicí mřížku do motáží polohy.
- Dělicí mřížku zavěste hlavou vratového šroubu -8- do určených drážek -Pfeil- po obou stranách vozidla.

Upozornění

- ◆ *Pryžová podložka -4- musí doléhat k přidržovacímu úhelníku.*
- ◆ *Hvězdicovou matici -9- zatím nedotahujte!*
- ◆ *Upevňovací závěsy jsou součástí kitu Nakládací balíček (kód PCP).*

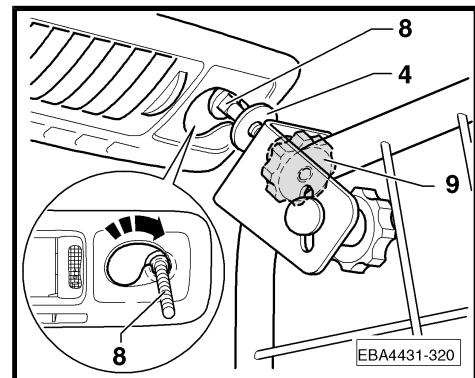
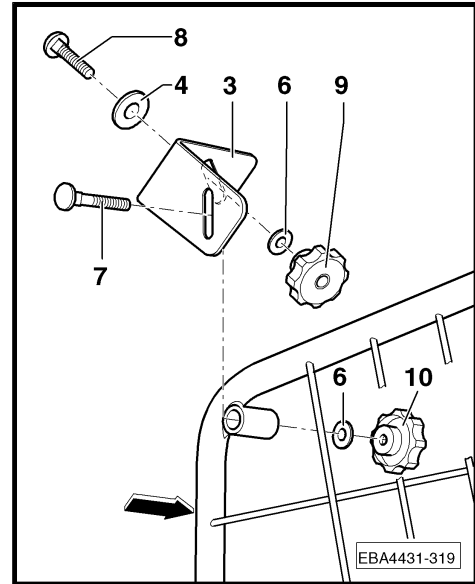

- Odklopte upevňovací oko -A-.
- Háček se závitem -2- zavěste do upevňovacího oka.
- Na háček se závitem umístěte podložku -5-.
- Na háček se závitem zavěste dělicí mřížku -1-.
- Na háček se závitem přišroubujte hvězdicovou matici -11- společně s podložkou -5-.
- Stejným způsobem zavěste dělicí mřížku pomocí háčku se závitem do upevňovacího oka -2-.

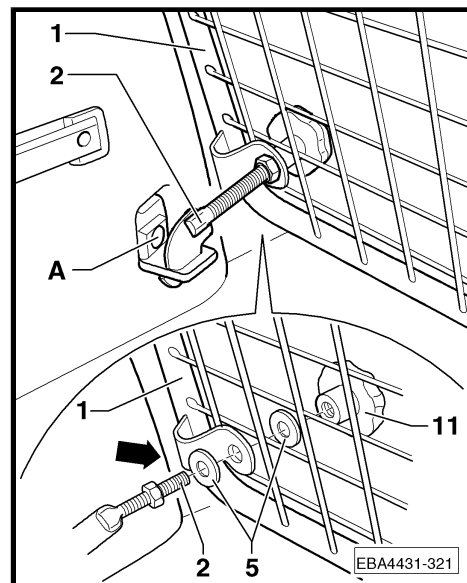

- Vyrovnajte dělicí mřížku a utáhněte veškeré upevňovací body -šipky-.
- Přiklopte zpět opěradla zadních sedaček.



Upozornění

Dbejte na to, aby opěradla zadních sedaček správně zaskočily a aby se opěrky hlavy nedotýkaly dělicí mřížky. Dělicí mřížku seřídte podle potřeby pomocí závitových tyčí spodních úchytů.

- Namontujte kryt zavazadlového prostoru.

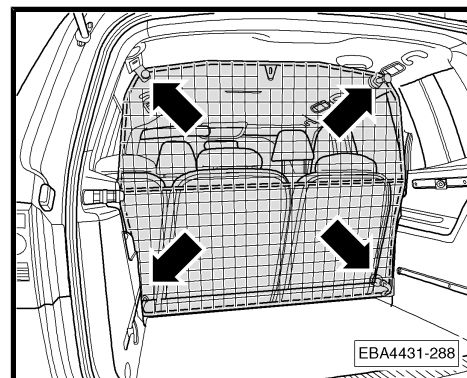

Upozornění

- ◆ *Po ujetí krátké vzdálenosti zkontrolujte všechny šroubové spoje a příp. je dotáhněte.*
- ◆ *Kontrolujte šroubové spoje opakovaně v přiměřených intervalech.*



POZOR!

- ◆ *Přeprava osob za dělicí mřížkou je zakázána!*
- ◆ *Hlavové opěrky musí být vždy nastaveny na správnou výšku hlavy cestujících.*
- ◆ *Zvláště těžké předměty navíc zajistěte upínacími pásy!*

4 Montáž dělicí stěny 7N5 017 221 A

Upozornění

- ◆ *Dělicí stěna 7N5 017 221 A je doplňkem k dělicí mřížce 7N5 017 221.*
- ◆ *Přepážka rozdělující prostory není kompatibilní se sklopnou odkládací plochou kufru ani s nakládacím systémem.*

Upozornění

Doporučujeme vám, abyste montáž prováděli s pomocí druhé osoby.

- Vyjměte sklopnou odkládací plochu kufru a nakládací systém.
- Zatlačte gumovou podložku -7- do otvoru podlahové vzpěry -2-.

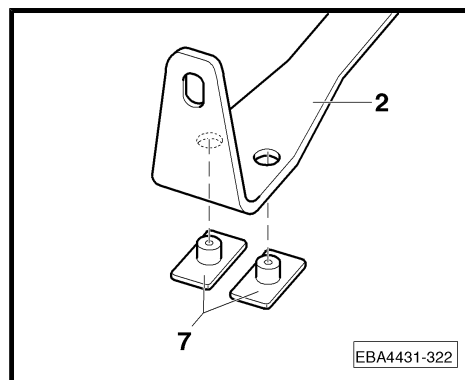

- Ustavte dělicí stěnu -1- do montážní polohy.
- Přišroubujte dělicí stěnu - nahoře i dole - k dělicí mřížce pomocí hvězdicových šroubů -6- a podložek -5-.

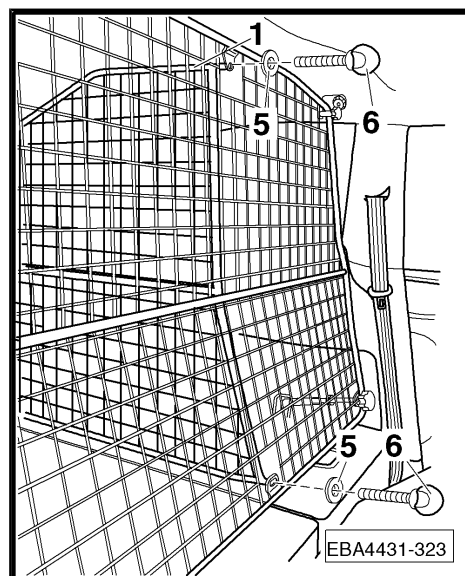

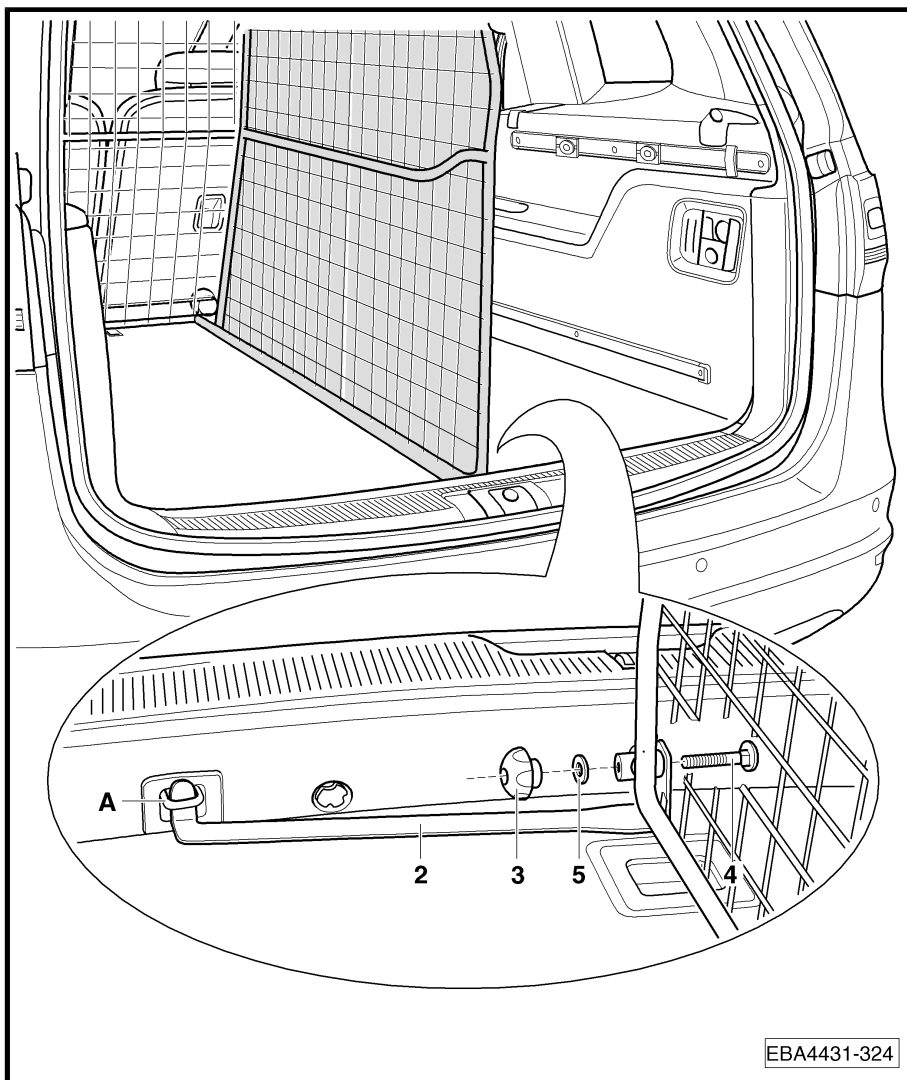

- Zavěste podlahovou vzpěru -2- do upevňovacího oka -A-.
- Přišroubujte dělicí stěnu vratovým šroubem -4-, podložkou -5- a hvězdicovou maticí -3- k podlahové vzpěře -2-.

Upozornění

Dbejte na to, aby podlahová vzpěra -2- doléhala na krytinu dna zavazadlového prostoru s lehkým tlakem. Dělicí mřížku seřídte podle potřeby pomocí závitových tyčí spodních úchyťů.

Upozornění

- ◆ *Po ujetí krátké vzdálenosti zkontrolujte všechny šroubové spoje a příp. je dotáhněte.*
- ◆ *Kontrolujte šroubové spoje opakovaně v přiměřených intervalech.*



POZOR!

- ◆ *Přeprava osob za dělicí mřížkou je zakázána!*
- ◆ *Hlavové opěrky musí být vždy nastaveny na správnou výšku hlavy cestujících.*
- ◆ *Zvláště těžké předměty navíc zajistěte upínacími pásy!*

1 Allmänt

1.1 Allmän information för denna monteringsanvisning



Observera

Vi rekommenderar att låta en auktoriserad verkstad sköta monteringen.

Detta häfte innehåller viktig information och viktiga varningar för handhavandet av bilen. Ytterligare information som du behöver för din egen och dina medpassagerares säkerhet hittar du i instruktionsboken.

SEAT Accessories arbetar ständigt med fortsatt utveckling av alla produkter. Tänk på att det därför kan förekomma ändringar i leveransen vad gäller form, utrustning och teknik. Uppgifterna om produkternas leveransomfattning, utseende och funktion motsvarar den föreliggande informationen vid tidpunkten för pressläggningen. Inga anspråk kan göras baserat på anvisningar, illustrationer eller beskrivningar i denna bruksanvisning.



VARNING!

Texter med denna symbol informerar om olycks- och skaderisker.



Se upp!

Texter med denna symbol innehåller anvisningar om hur du kan undvika möjliga skador på din bil.



Observera

Texter med denna symbol innehåller ytterligare information.

2 Leveransomfattningar



Observera

- ◆ Nätmellanväggen 7N5 017 221 kan endast användas med det valfria bagagerumspaketet (PCP-kod), som monteras som standard på denna bil.
- ◆ Bagagerumsdelaren 7N5 017 221 A är en kompletteringssats för lastskydds nätet 7N5 017 221.

Leveransomfattning, lastskydds nät 7N5 017 221 ⇒ [Sidan 59](#).

Leveransomfattning, bagagerumsdelare 7N5 017 221 A
⇒ [Sidan 59](#).

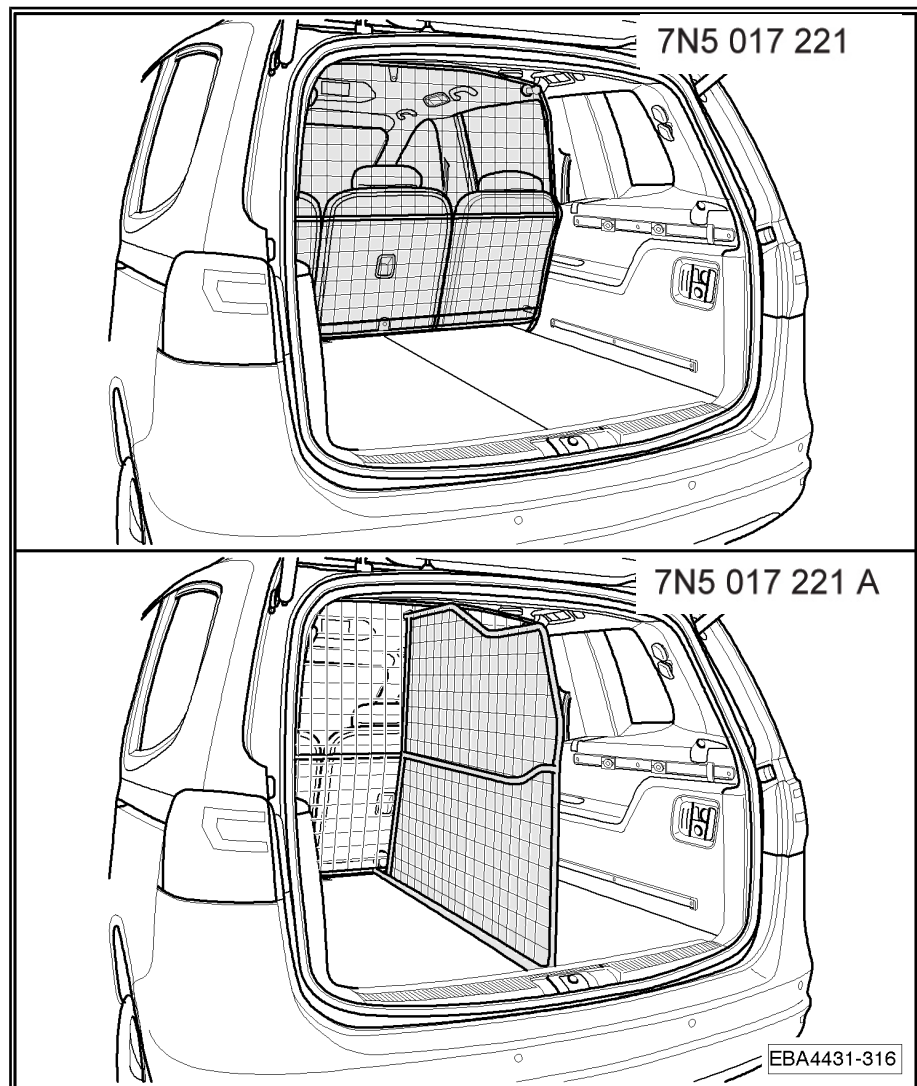

Montera lastskyddsnet 7N5 017 221 ⇒ [Sidan 60](#).

Montera bagagerumsdelare 7N5 017 221 A ⇒ [Sidan 62](#).

2.1 Leveransomfattning, lastskyddsnet 7N5 017 221

Komponentlista		
Pos.	Beteckning	Antal
1	Lastskyddsnet	1
2	Gänghake M12	2
3	Fästvinkel	2
4	Bricka, gummi	2
5	Bricka, M12	4
6	Bricka, M8	4
7	Låsskruv, lång	2
8	Låsskruv, kort	2
9	Mutter med stjärnhandtag, stor, M8	2
10	Mutter med stjärnhandtag, liten, M8	2
11	Mutter med stjärnhandtag, M12	2
	Monteringsanvisning	1

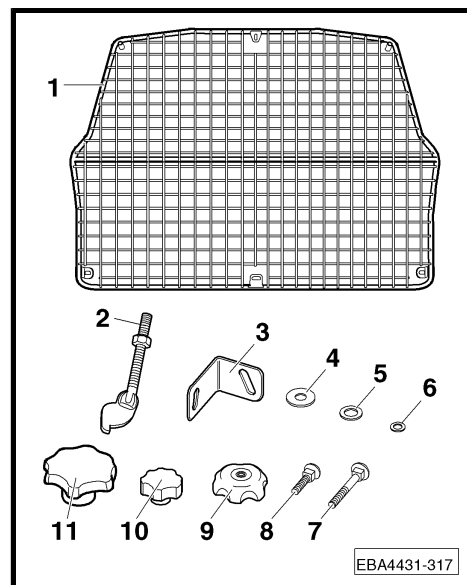

2.2 Leveransomfattning, bagagerumsdelare 7N5 017 221 A

Komponentlista		
Pos.	Beteckning	Antal
1	Bagagerumsdelare	1
2	Golvstag	1
3	Mutter med stjärnhandtag	1
4	Låsskruv, lång	1
5	Bricka	3
6	Skruv med stjärnhandtag	2
7	Gummimellanlägg	2
	Monteringsanvisning	1

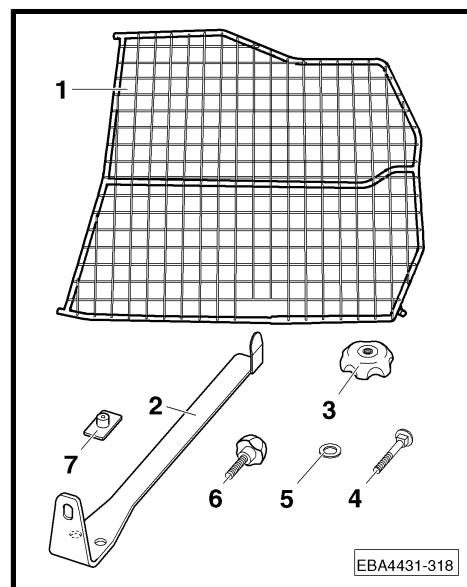

3 Montera lastskyddsnät 7N5 017 221



Observera

Vi rekommenderar att du tar hjälp av en kollega vid monteringen.

- Skruva löst fast fästvinkeln -3- med låsskruven -7-, brickan -6- och muttern med stjärnhandtag -10- på lastskyddsnätet.
- Skruva löst fast låsskruven -8- med brickan, gummi, -4-, brickan -6- och muttern med stjärnhandtag -9- på fästvinkeln -3-.



Observera

- ♦ -Pilen- visar körriktningen, var god observera detta!
- ♦ Kompletteringen av lastskyddsnätet görs på samma vis på höger sida.
- Ta ut bagageutrymmesinsynsskyddet.
- Fäll baksätetryggstöden framåt.
- Ställ lastskyddsnätet, genom den öppnade skjutdörren, i monteringsposition.
- Haka på lastskyddsnätet med låsskruvens huvud -8- i nätskiljeväggs ögla, på fordonets båda sidor -pil-.



Observera

- ♦ Brickan, gummi, -4- måste ligga an mot fästvinkeln.
- ♦ Dra inte åt muttern med stjärnhandtag -9- hårt ännu.
- ♦ Lastförankringsöglorna ingår i bagagerumspaketet (PCP-kod).
- Fäll upp lastöglan -A-.
- Haka på gänghaken -2- i lastöglan, enligt bilden.
- Skjut en bricka -5- på gänghaken.
- Skjut lastskyddsnätet -1- på gänghaken.
- Skruva på muttern med stjärnhandtag -11- med brickan -5- på gänghaken.
- Sätt fast lastskyddsnätet på höger lastögla med gänghaken -2- på samma vis.

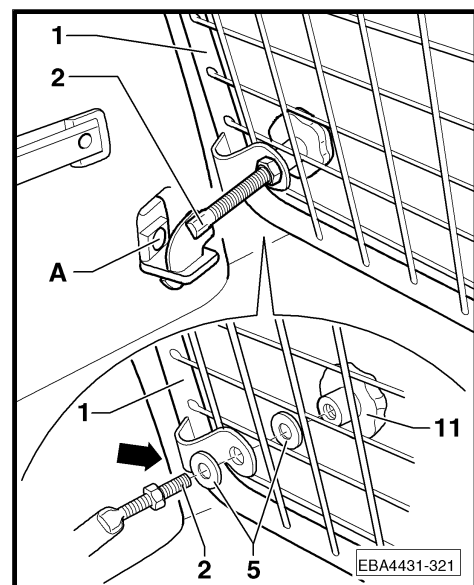
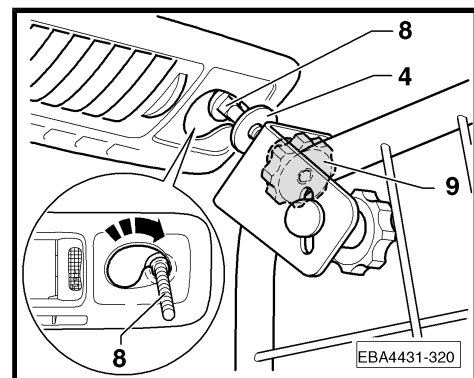
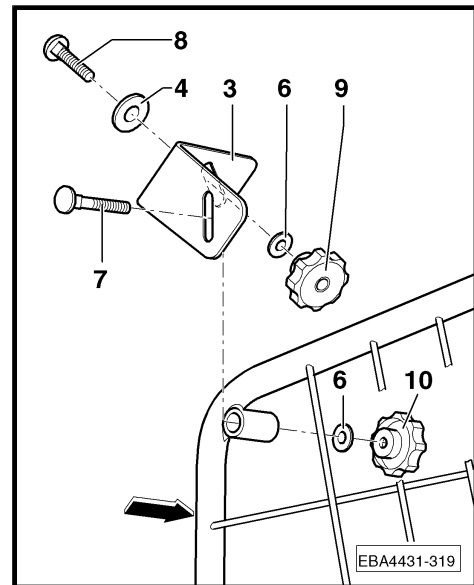

- Rikta in lastskydds nätet och skruva fast alla fästpunkterna -pilar-.
- Fäll tillbaka baksätesryggstöden.

i Observera

Ge akt på att baksätesryggstöden snäpper fast korrekt och att nackskydden inte ligger an mot lastskydds nätet. Efterjustera vid behov lastskydds nätet på gångstängerna för det undre fästet.

- Montera insynsskyddet.

i Observera

- ◆ *Kontrollera efter en kort körsträcka alla förskruvningar och efterdra dem om erforderligt.*
- ◆ *Kontrollera efter lämpliga intervaller förskruvningarna på nytt.*

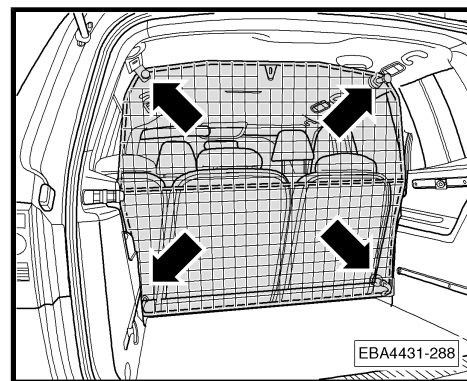

VARNING!

- ◆ *Transport av personer bakom lastskydds nätet är förbjudet!*
- ◆ *Nackskydden måste alltid ställas in motsvarande passagerarnas huvudhöjd.*
- ◆ *Säkra speciellt tung last dessutom med spännband!*

4 Montera bagagerumsdelare 7N5 017 221 A



Observera

- ◆ Bagagerumsdelaren 7N5 017 221 A är en kompletteringssats för lastskydds nätet 7N5 017 221.
- ◆ Utrymmesavskiljningen är inte kompatibel med vare sig hatthyllan eller bagagehanteringssystemet.



Observera

Vi rekommenderar att du tar hjälp av en kollega vid monteringen.

- Urmontera hatthyllan och bagagehanteringssystemet.
- Tryck in gummimellanlägggen -7- i hålen på golvstaget -2-.

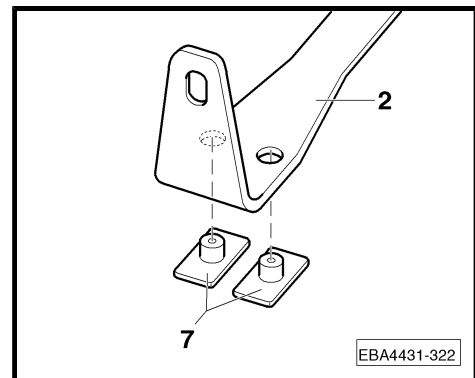

- Ställ bagagerumsdelaren -1- i monteringsläge.
- Skruva fast bagagerumsdelaren på lastskydds nätet med skruvarna med stjärnhandtag -6- och brickorna -5-.

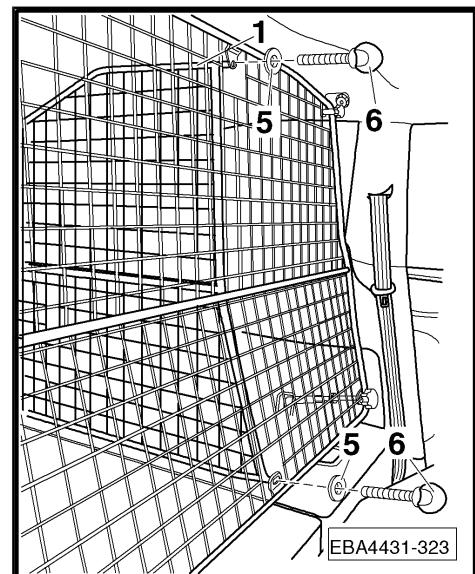

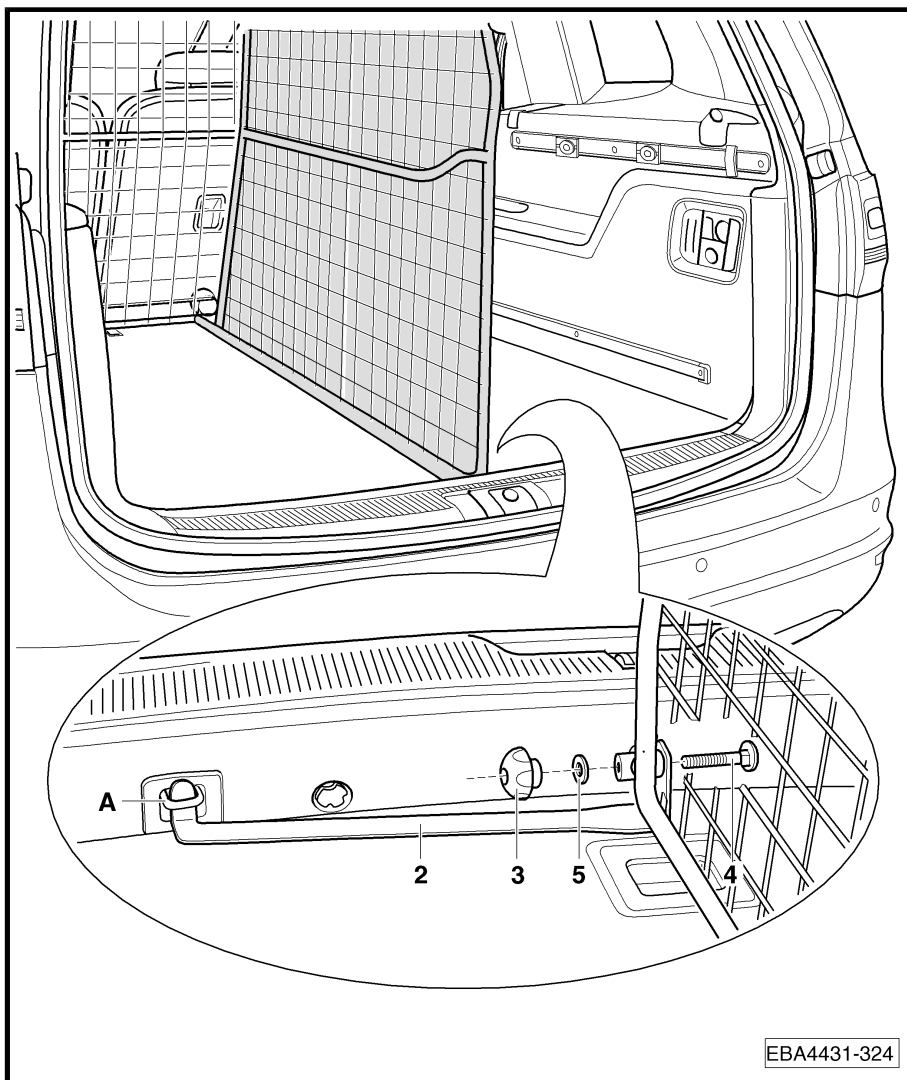

- Haka på golvstaget -2- i lastöglan -A-.
- Skruva fast bagagerumsdelaren med låsskruven -4-, brickan -5- och muttern med stjärnhandtag -3- på golvstaget -2-.

i Observera

Se till att golvstaget -2- med lätt tryck ligger på golvbeläggningen. Efterjustera vid behov lastskyddsnetet på gängstångerna för det undre fästet.

i Observera

- ◆ *Kontrollera efter en kort körsträcka alla förskruvningar och efterdra dem om erforderligt.*
- ◆ *Kontrollera efter lämpliga intervaller förskruvningarna på nytt.*



VARNING!

- ◆ *Transport av personer bakom lastskyddsnätet är förbjudet!*
- ◆ *Nackskydden måste alltid ställas in motsvarande passagerarnas huvudhöjd.*
- ◆ *Säkra speciellt tung last dessutom med spännband!*