

Figura 2

- E** • Presionar el decorativo en toda su superficie hasta su total adaptación.
- GB** • Press the decoration firmly onto the whole of its surface until it fits completely
- F** • Faire pression sur toute sur toute la superficie du décoratif jusqu'à réussir une adaptation totale
- I** • Fare pressione sul decorativo in tutta la sua superficie fino al suo totale adattamento
- GR** • Πιέστε το διακοσμητικό σε όλη του την επιφάνεια μέχρι την ολική εφαρμογή του.
- P** • Pressionar o elemento decorativo em toda a sua superfície até á sua total adaptação.
- D** • Drücken sie die Zierleiste auf der gesamten Oberfläche best bis sie vollkommen angepasst ist
- NL** • Sierstuk aandrukken over de gehele oppervlakte tot het volledig aangepast is
- CZ** • Stlačit dekorační prvek po celé ploše, aby dokonale přilnul k povrchu

Pág. 4

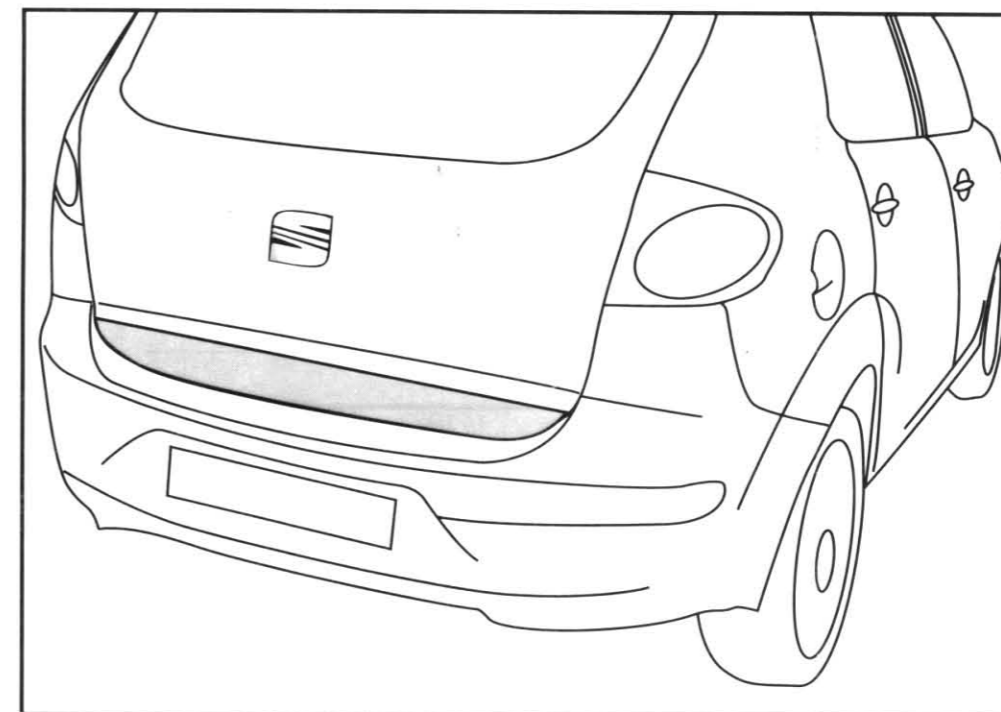

- E** • EMBELLECEDOR PORTÓN TRASERO
- GB** • DECORATION OF THE REAR BOOT DOOR
- F** • ENJOLIVEUR HAILLON ARRIÈRE
- I** • LISTELLO PORTELLONE
- GR** • Καλλωπιστικό αξεσουάρ της πόρτας του πορτμπαγκάζ του
- P** • ELEMENTO DECORATIVO DA PORTA TRASEIRA
- D** • ZIERLEISTE FÜR DIE HECKKLAPPE
- NL** • SIERSTRIP VAN DE ACHTERDEUR
- CZ** • OZDOBA DVEŘÍ ZAVAZADLOVÉHO PROSTORU



Figura 1

Pos.	Denominación	Cantidad	Item	Description	Quality	Pos.	Dénomination	Quantité
1	moldura	1	1	Strip	1	1	Moulure	1
2	instrucciones montaje	1	2	Fitting-instructions	1	2	Instructions de montage	1

Pos.	Definizione	Quantità	Μονάδα	Ονομασία	Ποσότητα	Pos.	Dénominação	Quantidade
1	Listello di copertura	1	1	Ράβδωση	1	1	Moldura	1
2	Intruzioni per il montaggio	1	2	οδηγίες συναρμολόγησης	1	2	Instruções para a montagem	1

Pos.	Bezeichnung	Stückzahl	Pos.	Naam	Hoeveelheid	Pol.	Název	Počet Kusů
1	Zierleiste	1	1	Lijst	1	1	Ozdobný prvek	1
2	Montageanweisungen	1	2	Montage-instructies	1	2	Návod k montáži	1

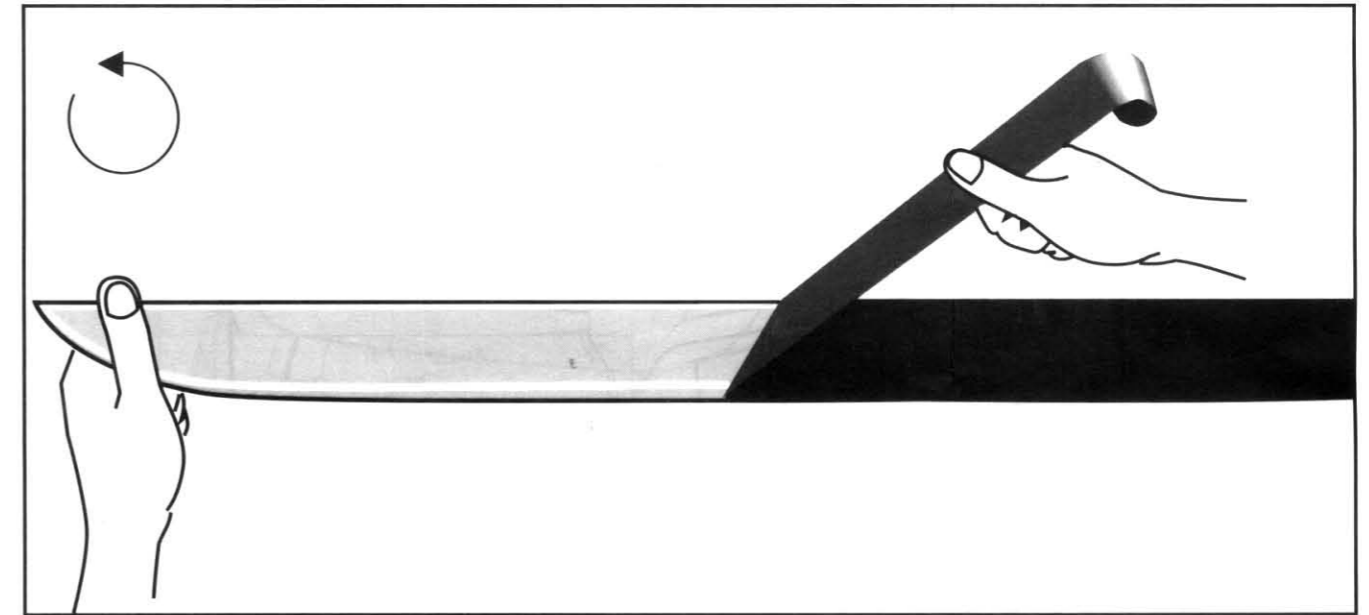
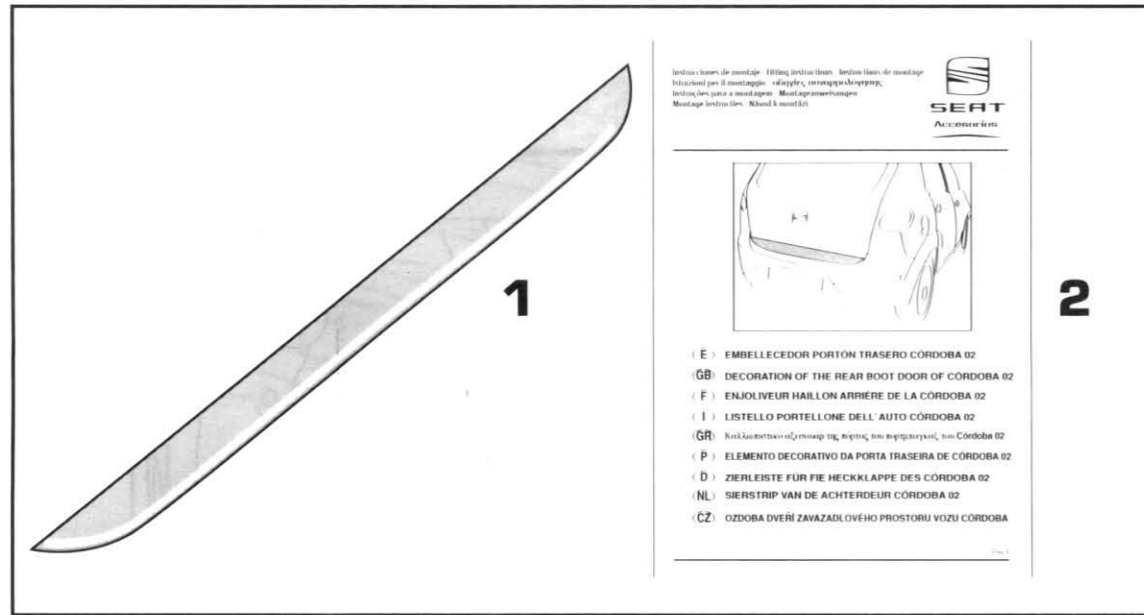
- E** • Limpiar de polvo y grasa la superficie del portón del automóvil.  
 • Retirar el protector del adhesivo. Según figura 1.
- GR** • Καθαρίστε την σκόνη και τα γράσα από το πόμα τον αυτοκινήτου της πόρτας του πορτπαγκάζ του αυτοκινήτου  
 • Αφαιρέστε το προστατευτικό του αυτοκόλλητου. Όπως στην εικόνα 1.
- GB** • Ensure the surface of the door of the boot of the car is free from dust and grease.  
 • Remove the backing paper from the adhesive decoration as in figure 1
- P** • Limpar o po ea gordura da superfície por la porta traseira do automóvel.  
 • Retirar o protector do adesivo. Segundo figura 1.
- F** • Elever la poussière et la graisse de la surface du haillon de l'automobile.  
 • Retirer la protection del' adhesif. Voir la figure 1.
- D** • Säubern sie gut die oberfläche des Heckklappe des Fahrzeugs indem sie staub und fett entfernen  
 • Entfernen sie nun die klebstoffschutzfoie gemäß fig 1
- I** • Togliere la polvere e il grasso del portellone dell'auto  
 • Togliere la protezione dell'adesivo come indicato in figura 1.
- NL** • Stof en vet verwijderen van de oppervlakte van de deur van de auto.  
 • Bescherm laag van de sticker verwijderen zoals aangegeven in figuur 1.

- CZ** • Vyčistit povrchu dveří zavazadlového prostoru vozu od prachu a maziva.  
 • Sejmout adhesivní ochranný prvek podle znázornění 1.